



## Sewing Wizard

Gebrauchsanleitung - Instruction manual - Gebruiksaanwijzing -  
Manuel d'instructions



Bitte lesen Sie diese Gebrauchsanleitung vor Inbetriebnahme des Gerätes aufmerksam durch und  
bewahren Sie diese zum späteren Nachlesen auf.

Before using this appliance, read the safety instructions carefully.

Lees deze gebruiksaanwijzing zorgvuldig voordat u het apparaat in gebruik neemt.

Avant d'utiliser cet appareil, lisez soigneusement les instructions concernant la sécurité.

## Lieferumfang und Geräteübersicht

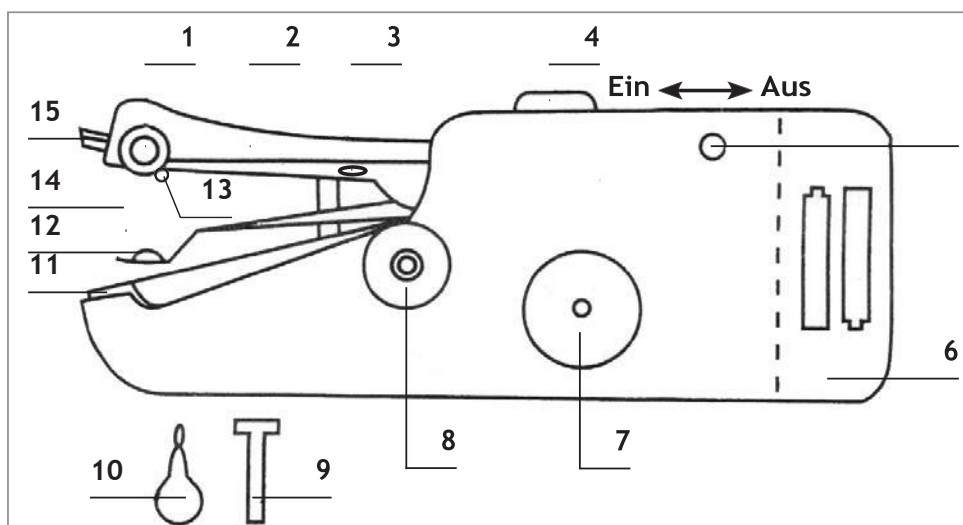

- |   |                                 |
|---|---------------------------------|
| 1 Fadenspanner (stellt die Spannung des Fadens ein)               | 9 Einfädler                     |
| 2 Arm   | 10 Stichplatte mit Transporteur |
| 3 Fadenführung 1  | 11 Stoffklemme                  |
| 4 Ein-/Ausschalter  | 12 Fadenführung 2               |
| 5 x   | 13 Nadel                        |
| 6 Handrad (Drehen Sie das Rad, um die Nadel zu heben und senken.) | 14 Nadelklammerschraube         |
| 7 Spulenhalter mit Garnspule                                      |                                 |
| 8 Garnrollenhalter für größere Garnrollen                         |                                 |



Für den Batteriebetrieb benötigen Sie noch 4x 1,5 V-Batterien des Typs AA.

## Vor dem ersten Gebrauch



### ACHTUNG!

Erstickungsgefahr! Halten Sie das Verpackungsmaterial von Kindern und Tieren fern.

- Packen Sie alle Teile aus und überprüfen Sie den Lieferumfang auf Vollständigkeit (siehe Kapitel „Lieferumfang und Geräteübersicht“) und Transportschäden. Falls die Bestandteile Schäden aufweisen sollten, verwenden Sie diese nicht (!), sondern kontaktieren Sie den Kundenservice.

## Vorbereitung der Handnähmaschine



### ACHTUNG!

- ☐ Vergewissern Sie sich vor allen vorbereitenden Tätigkeiten, dass das Gerät ausgeschaltet ist!

### Batterien einsetzen

Für den Batteriebetrieb benötigen Sie 4x 1,5 V-Batterien des Typs AA. Diese sind nicht im Lieferumfang enthalten.

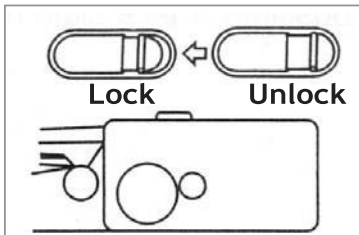

1. Schieben Sie den Ein-/Ausschalter (4) vom Arm (2) der Nähmaschine weg, um sie zu deaktivieren.

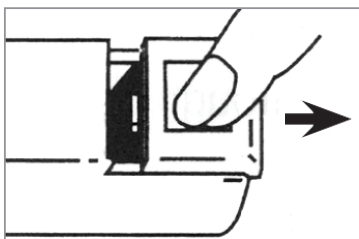

2. Drehen Sie die Nähmaschine auf den Kopf. Auf der Unterseite des Gerätes befindet sich der Batteriefachdeckel. Öffnen Sie das Batteriefach (6), indem Sie den Deckel vom Gehäuse wegschieben.

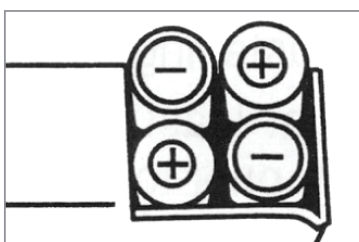

3. Setzen Sie 4x 1,5 V-Batterien des Typs AA ein. Achten Sie dabei auf die richtige Polarität (+ / -).
  4. Klappen Sie den Batteriefachdeckel zu, drücken Sie ihn hinunter und schieben ihn wieder in die Verriegelung, bis er hörbar einrastet.
- Halten Sie immer Ersatzbatterien bereit und ersetzen Sie die Batterien bei nachlassender Leistung der Nähmaschine.

- Sollten Sie das Gerät längere Zeit nicht benutzen, entnehmen Sie die Batterien, um ein Auslaufen zu vermeiden.

### Einfädeln



### ACHTUNG!

- ☐ Achten Sie bei der Wahl des Garns darauf, dass es für Nähmaschinen geeignet ist. Ein nicht geeignetes Garn kann z. B. beim Nähen schnell reißen.



Falls die Nähmaschine bereits mit eingelegtem Fadeng geliefert wurde, sehen Sie sich die Fadenführung genau an, bevor Sie den Faden wechseln.

1. Möchten Sie eine Garnspule verwenden, nehmen Sie den kurzen Spulenhalter (8). Für eine herkömmliche Garnrolle nehmen Sie den Garnrollenhalter (9).

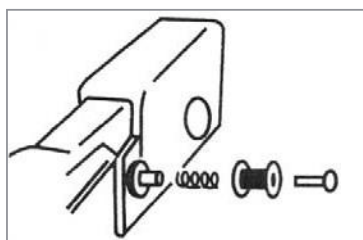

2. Ziehen Sie ggf. den Spulenhalter aus dem Gerät heraus und nehmen Sie die Feder ab. Stecken Sie eine Spule bzw. Garnrolle so auf den Halter, dass sich diese gegen den Uhrzeigersinn dreht, wenn man am Faden zieht. Stecken Sie dann die Feder auf den Halter und drücken Sie diesen (mit der Feder) fest in die zugehörige Öffnung im Gerät.



3. Drehen Sie das Handrad (7), bis der Arm (2) und die Nadel (14) oben sind.
4. Stecken Sie das Fadenende durch Fadenführung 1 (3) (von unten nach oben).
5. Legen Sie den Faden von oben zwischen die beiden Scheiben des Fadenspanners (1).

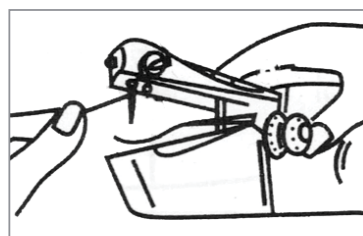

6. Führen Sie den Faden durch Fadenführung 2 (13).

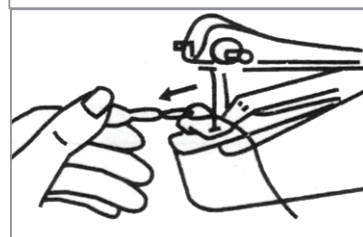

7. Stecken Sie das Fadenende von hinten nach vorne (zur Gerätespitze) durch das Nadelöhr. Nehmen Sie ggf. den Einfädler zur Hilfe:
  - Führen Sie die Drahtschleife des Einfädlers von vorne nach hinten durch das Nadelöhr.
  - Stecken Sie den Faden durch die Drahtschleife.
  - Ziehen Sie die Drahtschleife mit dem Faden durch das Nadelöhr heraus.
  - Nun ist der Faden eingefädelt. Ziehen Sie ihn von der Drahtschleife ab.

## Einstellen der Fadenspannung

Testen Sie die Stichtart am besten mit einem Stück Stoff, welches Sie später bearbeiten wollen.

- Für schweren Stoff beispielsweise wird eine geringere Fadenspannung benötigt. Wenn die Stiche zu straff sind, ist die Fadenspannung zu stark eingestellt. Drehen Sie den Fadenspanner (1) entgegengesetzt des Uhrzeigersinns, um die Spannung zu lockern.
- Bei leichten Stoffen ist eine höhere Fadenspannung erforderlich. Wenn die Stiche zu locker sind, ist die Fadenspannung zu leicht eingestellt. Drehen Sie den Fadenspanner im Uhrzeigersinn, um die Spannung zu erhöhen.

# Nähen

## Nähbeginn



### ACHTUNG!

- ❑ Vergewissern Sie sich, dass der Faden richtig eingefädelt sind! Durch falsche Fadenführung kann das Garn reißen, es können Stiche ausgelassen werden, oder der Stoff wellt sich entlang der Naht. Unter Umständen könnte das Gerät beschädigt werden.
- ❑ Üben Sie zunächst auf einem Stoffrest, bevor Sie mit dem eigentlichen Nähen beginnen. Überprüfen Sie die Fadenspannung.
- ❑ Der Faden und Stoff müssen richtig in der Nähmaschine eingelegt sein, bevor Sie den Ein-/Ausschalter (4) betätigen. Nach Betätigen des Ein-/Ausschalters beginnt die Maschine sofort zu nähen.
- ❑ **Verletzungsgefahr!** Finger von allen beweglichen Teilen fernhalten. Spezielle Vorsicht ist im Bereich der Nähnaedel angebracht.
- ❑ Lassen Sie das Gerät nicht länger als 10 Sekunden ohne Unterbrechung eingeschaltet. Machen Sie ca. 5 Sekunden Pause, bevor Sie es wieder einschalten.

Mit der Handnähmaschine können Sie Stoffe mit dem Geradstich nähen.

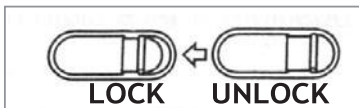

1. Vergewissern Sie sich, dass sich der Ein-/Ausschalter (4) bis zum Anschlag in der „Lock“-Position befindet.

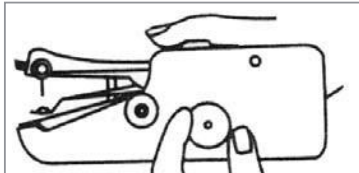

2. Heben Sie die Naedel bis zur höchsten Position an, indem Sie das Handrad (7) drehen.



3. Heben Sie die Stoffklemme (12) an, legen Sie den zu bearbeitenden Stoff zwischen Stoffklemme und Stichplatte (11) und senken Sie die Stoffklemme. **BEACHTEN SIE:** Der Stoff wird beim Nähen nach links transportiert. Deshalb muss er am linken Ende in die Nähmaschine gelegt werden.

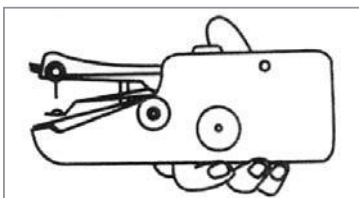

4. Ziehen Sie den eingefädelten Garn (siehe Abschnitt „Einfädeln“) ca. 5 cm heraus.
5. Drehen Sie das Handrad, bis die Naedel in den Stoff einsticht. Halten Sie den Stoff mit der linken Hand fest.
6. Nehmen Sie die Nähmaschine in die rechte Hand und schieben Sie den Ein-/Ausschalter mit dem Daumen in die „Unlock“-Position.

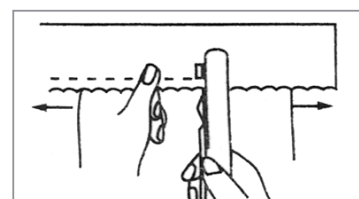

7. Der Stoff wird genäht und nach links transportiert. Führen Sie den Stoff vorsichtig mit der linken Hand, damit die Naht gerade wird. Um die Stiche zu verlängern, können Sie **leicht** und gleichmäßig am Stoff ziehen. Ziehen Sie jedoch nicht zu sehr! **ACHTUNG!** Lassen Sie das Gerät nicht länger als 10 Sekunden ohne Unterbrechung eingeschaltet. Machen Sie zwischendurch Pausen von ca. 5 Sekunden.

## Nährichtung ändern

1. Stoppen Sie die Nähmaschine dort, wo Sie die Nährichtung ändern möchten, und so, dass sich die Nadel im Stoff befindet. Ggf. drehen Sie am Handrad, bis die Nadel in den Stoff einsticht.
2. Heben Sie die Stoffklemme und drehen Sie den Stoff in die neue Richtung, wobei Sie die Nadel als Drehpunkt verwenden.
3. Senken Sie die Stoffklemme und fahren Sie in der neuen Richtung mit dem Nähen fort.

## Nähende

1. Stoppen Sie die Nähmaschine.
2. Bringen Sie die Nadel durch Drehen des Handrades auf höchste Position.
3. Ziehen Sie mit Hilfe einer Schere noch etwas Faden aus der Nähmaschine heraus. Schneiden Sie den Faden ca. 15 cm vom Stoff entfernt durch, damit genug Faden für die Sicherung der Naht von Hand übrig bleibt.

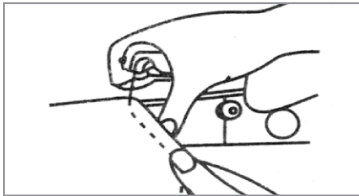
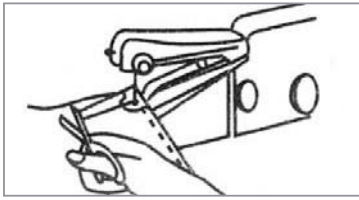

4. Heben Sie die Stoffklemme und ziehen Sie den Stoff vorsichtig heraus.

## Aufbewahrung

- Legen Sie ein Stück Stoff unter die Stoffklemme.
- Falls vorhanden, trennen Sie den Netzadapter vom Netz und dann vom Gerät.
- Wenn Sie die Nähmaschine längere Zeit nicht benutzen möchten, nehmen Sie die Batterien heraus.
- Verstauen Sie das Gerät und Zubehör in der Originalverpackung und bewahren Sie es außerhalb der Reichweite von Kindern und Tieren an einem trockenen Platz bei Temperaturen zwischen 0 und 40 °C auf.

## Reinigung



### ACHTUNG!

- Vergewissern Sie sich vor jeder Reinigung, dass das Gerät ausgeschaltet und nicht an das Stromnetz angeschlossen ist! Entnehmen Sie die Batterien.
  - Nehmen Sie das Gehäuse der Nähmaschine nicht auseinander.
  - Verwenden Sie zum Reinigen keine ätzenden oder scheuernden Reinigungsmittel. Diese können die Oberfläche beschädigen.
- 
- Entfernen Sie eventuell angesammelte Stofffasern und Fadenreste mit einer feinen Bürste.
  - Wischen Sie das Gehäuse bei Bedarf mit einem feuchten Tuch ab und wischen Sie es anschließend trocken.

## Nadel installieren



### ACHTUNG!

- ☐ Vergewissern Sie sich, dass das Gerät ausgeschaltet und der Netzstecker gezogen ist. Nehmen Sie vor dem Auswechseln der Nadel die Batterien aus dem Gerät heraus.

1. Bringen Sie die Nadel mit dem Handrad auf die höchste Position.

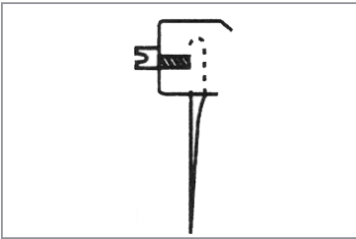

2. Halten Sie die Nadel fest und lösen Sie die Nadelklammerschraube (15) gegen den Uhrzeigersinn. Jetzt können Sie die Nadel entnehmen.
3. Stecken Sie die neue Nadel bis zum Anschlag in die Nadelklammer. Die flache Seite der Nadel muss zur Nadelklammerschraube ausgerichtet sein.

4. Halten Sie die Nadel fest und drehen Sie die Nadelklammerschraube fest zu.



### ACHTUNG!

- ☐ Prüfen Sie nach Auswechseln der Nadel zuerst nur bei Handbetrieb durch das Handrad, ob die Maschine saubere Stiche näht. Betätigen Sie den Ein-/Ausschalter erst, wenn die Nadel in der richtigen Position steht und Sie sich unter Handbetrieb von sauberen Stichen überzeugt haben.



Altgeräte mit dem Symbol der durchgestrichenen Mülltonne dürfen nicht im Hausmüll entsorgt werden. Sie müssen bei einer Sammelstelle für Altgeräte (Informieren Sie sich bei Ihrer Gemeinde) oder bei dem Händler, bei dem Sie sie es gekauft haben, abgegeben werden. Diese sorgen für eine umweltfreundliche Entsorgung.

Havenstraat 57 a, 7005 AG Doetinchem – NL

Für Fragen und/oder Hilfe bei der Montage stehen wir Ihnen selbstverständlich gern unter unserer Servicenummer +491805140024 von Montags bis Freitags zwischen 9.ºº und 17.ºº Uhr zur Verfügung (0,14 €/Min. aus dem dt. Festnetz, Mobilfunkpreis max. 0,42 €/Min.). Auch können Sie sich über [www.serviceclub.info](http://www.serviceclub.info) mit uns in Verbindung setzen.

## Items Supplied and Device Overview

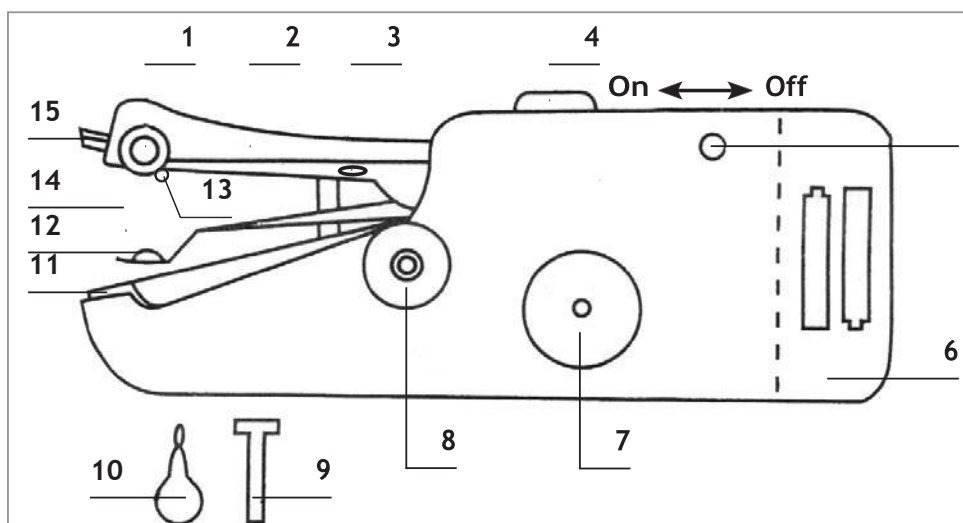

- |   |                                  |
|---|----------------------------------|
| 1 Thread tension regulator (sets the tension of the thread) | 10 Threader                      |
| 2 Arm   | 11 Needle plate with transporter |
| 3 Thread guide 1  | 12 Fabric clamp                  |
| 4 On/Off switch   | 13 Thread guide 2                |
| 5 x   | 14 Needle                        |
| 6 Battery compartment                                       | 15 Needle clamp screw            |
| 7 Handwheel (Turn the wheel to raise and lower the needle.) |                                  |
| 8 Bobbin holder with bobbin                                 |                                  |
| 9 Thread spool holder for larger thread spools              |                                  |



For battery mode, you also require 4 x 1.5 V batteries of the AA type.

## Before Initial Use



### CAUTION!

Danger of suffocation! Keep the packaging material away from children and animals.

- Unpack all parts and check the items supplied for completeness (see the "Items Supplied and Device Overview" chapter) and transport damage. If you find any damage to the components, do not use them (!), but contact the customer service department.

## Preparation of the Hand-Operated Sewing Machine



### CAUTION!

Make sure the device is switched off before performing all preparatory activities!



## Inserting Batteries

For battery mode, you require 4 x 1.5V AA batteries. These are not supplied with the device.

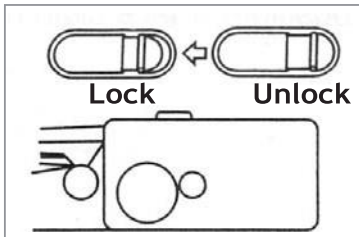

1. Slide the On/Off switch (4) away from the arm (2) of the sewing machine to deactivate it.

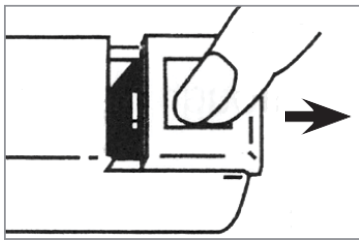

2. Turn the sewing machine upside down. The battery compartment cover is located on the bottom of the device. Open the battery compartment (6) by sliding the cover away from the housing.

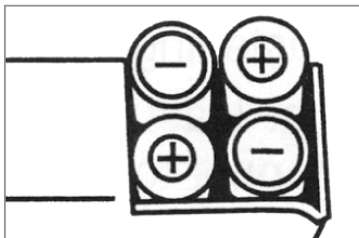

3. Insert 4 x 1.5 V AA batteries. Pay attention to the correct polarity (+ / -).
  4. Flip the battery compartment cover shut, press it down and slide it back into the locking latch until it is heard to engage.
- Always have spare batteries available and replace the batteries when the performance of the sewing machine begins to diminish.

- If you do not use the device for a lengthy period of time, remove the batteries in order to prevent them from leaking.

## Threading



### CAUTION!

- ☐ Make sure when you choose the thread that it is suitable for sewing machines. A thread which is not suitable may, for example, quickly rip during sewing.



If the sewing machine has already been supplied with inlaid thread, check the thread guidance carefully before you change the thread.

1. If you want to use a bobbin, use the short bobbin holder (8). For a conventional thread spool, use the thread spool holder (9).

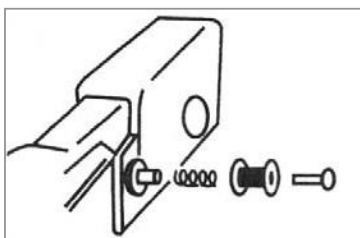

2. Pull the bobbin holder out of the device if necessary and remove the spring. Place a bobbin or spool of thread onto the holder in such a way that it rotates anticlockwise when you pull the thread. Then place the spring onto the holder and push it (together with the spring) firmly into the associated opening in the device.

3. Turn the hand wheel (7) until the arm (2) and the needle (14) are at the top.



4. Push the end of the thread through thread guide 1 (3) (from the bottom upwards).

5. Place the thread from above between the two discs of the

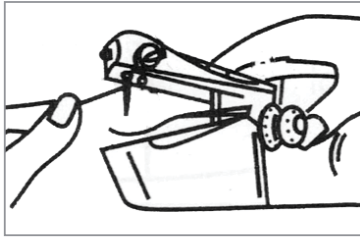

- thread tension regulator (1).
6. Guide the thread through thread guide 2 (13).

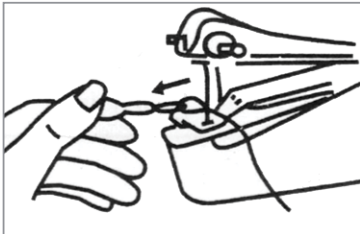

7. Place the end of the thread from the back forwards (towards the end of the device) through the eye of the needle. If necessary, use the threader to help you:
- Guide the wire loop of the threader from the front backwards through the eye of the needle.
  - Push the thread through the wire loop.
  - Pull the wire loop with the thread out through the eye of the needle.
  - The thread is now threaded. Remove it from the wire loop.

## Setting the Thread Tension

Test the type of stitch ideally using a piece of fabric which you later want to machine.

- For heavy fabric, for example, a lower thread tension is required. If the stitches are too tight, the thread tension has been set too high. Turn the thread tension regulator (1) anticlockwise to ease the tension.
- With light fabrics, a higher thread tension is required. If the stitches are too loose, the thread tension has been set too low. Turn the thread tension regulator clockwise to increase the tension.

## Sewing

### Start of Sewing



#### CAUTION!

- ❑ Make sure that the threads are correctly threaded! Incorrect thread guidance can cause the thread to rip, stitches can be missed, or the fabric may curl along the seam. Under some circumstances, the device might be damaged.
- ❑ Practice first on a scrap piece of fabric before you start the actual sewing. Check the thread tension.
- ❑ The thread and fabric must be inserted in the sewing machine correctly before you activate the On/Off switch (4). Once you activate the On/Off switch, the machine starts sewing immediately.
- ❑ **Danger of injury!** Keep fingers away from all moving parts. Special care should be taken in the area of the sewing needle.
- ❑ Do not leave the device switched on for longer than 10 seconds without interruption. Pause for around 5 seconds before you switch it on again.

---

You can use the hand-operated sewing machine to sew fabrics with the straight stitch.

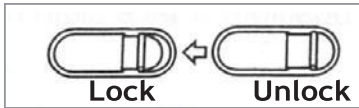

1. Make sure that the On/Off switch (4) is as far as it will go in the "Lock" (off) position.

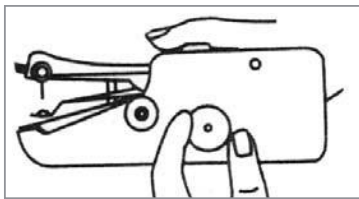

2. Raise the needle to its highest position by turning the hand wheel (7).



3. Raise up the fabric clamp (12), place the fabric to be machined between the fabric clamp and the needle plate (11) and lower the fabric clamp. **PLEASE NOTE:** During sewing, the fabric will be transported to the left. This is why it must be placed into the sewing machine at the left end.

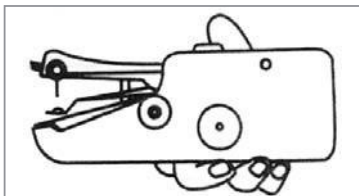

4. Pull the threaded yarn (see the "Threading" section) out around 5 cm.

5. Turn the hand wheel until the needle pricks into the fabric. Hold the fabric firmly with your left hand.

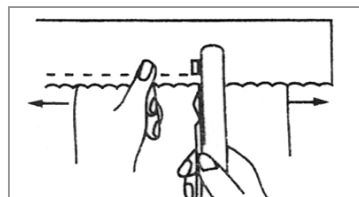

6. Take the sewing machine in your right hand and slide the On/Off switch into the "Unlock" (on) position using your thumb.

7. The fabric is sewn and transported to the left. Guide the fabric carefully with your left hand so that the stitch is straight. To extend the length of the stitches, you can pull the fabric **lightly** and evenly. But do not pull too much! **CAUTION!** Do not leave the device switched on for longer than 10 seconds without interruption. Take breaks of around 5 seconds in between times.

### Changing the Sewing Direction

1. Stop the sewing machine at the point where you want to change the sewing direction and so that the needle is positioned in the fabric. If necessary, turn the hand wheel until the needle pricks into the fabric.
2. Raise the fabric clamp and turn the fabric to face the new direction, using the needle as the fulcrum.
3. Lower the fabric clamp and continue sewing in the new direction.

### End of Sewing

1. Stop the sewing machine.
2. Turn the hand wheel to bring the needle up to its highest position.

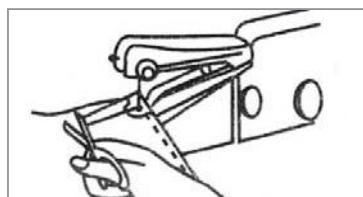

3. Use a pair of scissors to pull some more thread out of the sewing machine. Cut through the thread approx. 15 cm from the fabric so that enough thread is left over to secure the seam by hand.

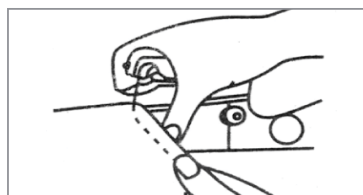

4. Raise the fabric clamp and carefully pull out the fabric.

## Storage

- Place a piece of fabric under the fabric clamp.
- If present, disconnect the mains adapter from the mains and then from the device.
- If you do not intend to use the sewing machine for a lengthy period of time, take the batteries out.
- Store the device and accessories in the original packaging and keep it out of the reach of children and animals in a dry place at temperatures of between 0 and 40° C.

## Cleaning



### CAUTION!

- ❑ Make sure before cleaning the device that it is switched off and not connected to the mains power! Remove the batteries.
  - ❑ Do not dismantle the housing of the sewing machine.
  - ❑ Do not use any caustic or abrasive cleaning agents to clean the device. These can damage the surface.
- 
- Remove any fabric fibers and remnants that may have collected using a fine brush.
  - If necessary, wipe the housing with a damp cloth and then wipe it dry.

## Install the Needle



### CAUTION!

1. Bring the needle up to its highest position with the hand wheel.

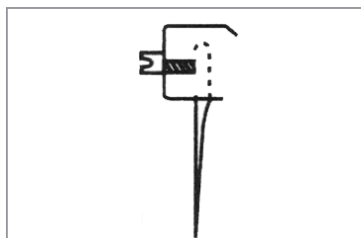

2. Hold the needle firmly and loosen the needle clamp screw (15) by turning it in the anticlockwise direction. You can now remove the needle.
3. Insert the new needle up to the limit stop into the needle clamp. The flat side of the needle must be oriented towards the needle clamp screw.

4. Hold the needle firmly and tighten the needle clamp screw.



### CAUTION!

- ❑ After replacing the needle, first only check in manual mode by using the hand wheel whether the machine sews neat stitches. Only activate the On/Off switch when the needle is in the correct position and you have persuaded yourself in manual mode that the machine will sew neat stitches.

### Correct Disposal of this product



This marking indicates that this product should not be disposed with other household wastes throughout the EU. To prevent possible harm to the environment or human health from uncontrolled waste disposal, recycle it responsibly to promote the sustainable reuse of material resources. To return your used device, please use the return and collection systems or contact the retailer where the product was purchased. They can take this product for environmental safe recycling.

## Composition et vue générale de l'appareil

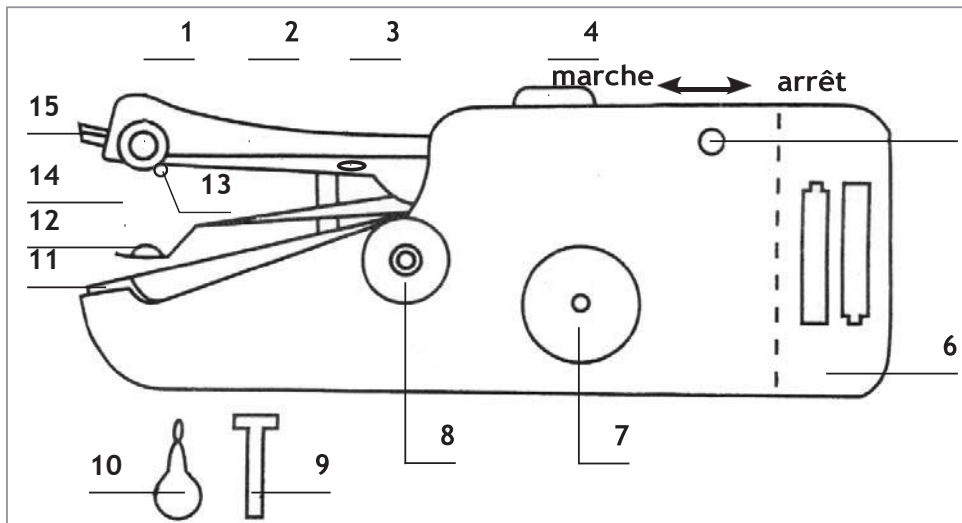

- |    |   |    |                                     |
|----|---|----|-------------------------------------|
| 1  | Tendeur de fil (règle la tension du fil)                              | 11 | Plaque d'aiguille avec transporteur |
| 2  | Bras  | 12 | Pied-de-biche                       |
| 3  | Guide-fil 1   | 13 | Guide-fil 2                         |
| 4  | Interrupteur marche / arrêt   | 14 | Aiguille                            |
| 5  | x   | 15 | Vis de pince-aiguille               |
| 6  | Compartiment à piles  |    |                                     |
| 7  | Volant (tournez le volant pour faire monter et descendre l'aiguille.) |    |                                     |
| 8  | Support de canette avec canette                                       |    |                                     |
| 9  | Porte-bobine pour bobines de fil de grande taille                     |    |                                     |
| 10 | Enfile-aiguille   |    |                                     |



Pour le fonctionnement sur piles, vous avez besoin de 4 piles de 1,5V de type AA.

### Avant la première utilisation



**ATTENTION !**

Risque de suffocation ! Tenez les emballages hors de portée des enfants et des animaux.

- Sortez toutes les pièces de leur emballage et assurez-vous que l'ensemble livré est complet (voir paragraphe « Composition et vue générale de l'appareil ») et ne présente pas de dommages imputables au transport. Si des éléments présentent des dommages, ne les utilisez pas (!), contactez le service après-vente.

### Préparation de la machine à coudre de poche



**ATTENTION !**

- Avant d'entreprendre les préparatifs, assurez-vous toujours que l'appareil est bien hors tension.

## Mise en place des piles

Pour le fonctionnement sur piles, vous avez besoin de 4 piles de 1,5V de type AA. Elles ne sont pas incluses à la livraison.

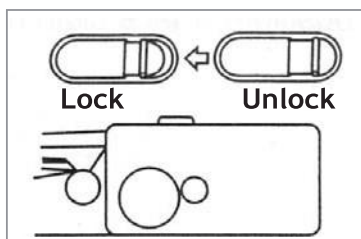

1. Poussez l'interrupteur marche / arrêt (4) en l'éloignant du bras (2) de la machine à coudre pour la désactiver.

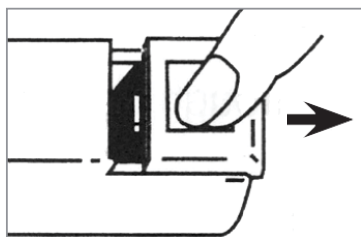

2. Retournez la machine à coudre. Le cache du compartiment à piles se trouve sur la face inférieure de l'appareil. Ouvrez le compartiment à piles (6) en faisant coulisser le cache pour l'extraire du corps de l'appareil.

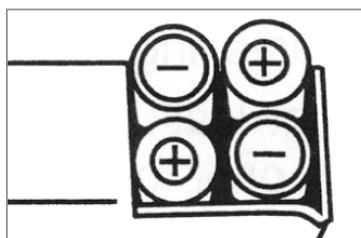

3. Introduisez 4 piles de 1,5 V de type AA. Respectez la bonne polarité (+/-).

4. Rabattez le cache du compartiment à piles en appuyant pour qu'il s'enclenche bien audiblement en position verrouillée.

- Tenez toujours des piles de rechange à votre disposition et remplacez les piles lorsque vous constatez que la puissance de la machine à coudre a baissé.

- Si vous n'utilisez pas l'appareil pendant une assez longue période, retirez les piles pour qu'elles ne risquent pas de fuir.

## Enfilage



**ATTENTION !**

- Prenez soin de choisir un fil qui convient pour les machines à coudre. Si le fil ne convient pas, il risque par ex. de casser rapidement.



Si la machine à coudre a déjà été livrée avec un fil posé, étudiez attentivement l'agencement du fil posé avant de changer de fil.

1. Si vous souhaitez utiliser une canette, prenez le petit support de canette (8). Pour une bobine de fil traditionnelle, prenez le porte-bobine (9).

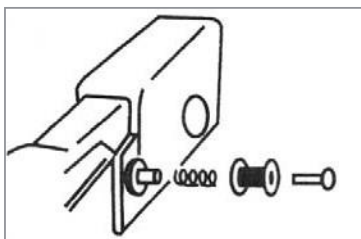

2. Sortez le cas échéant le support de canette de l'appareil et enlevez le ressort. Mettez en place une canette ou une bobine sur le support de sorte qu'elle tourne dans le sens des aiguilles d'une montre lorsque l'on tire sur le fil. Placez ensuite le ressort sur le support et pressez-le (avec le ressort) pour le loger à sa place dans l'appareil.

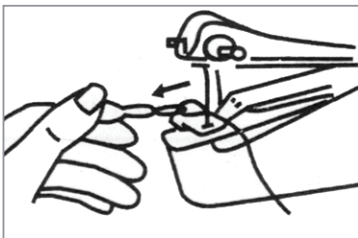
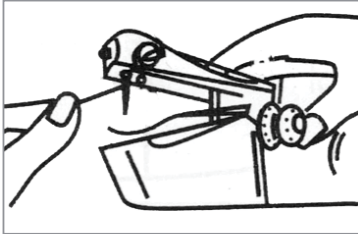
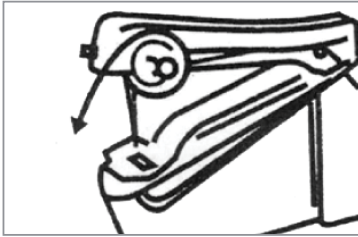

3. Tournez le volant (7) pour amener le bras (2) et l'aiguille (14) en position haute.
4. Passez l'extrémité du fil à travers le guide-fil 1 (3) (du bas vers le haut).
5. Faites cheminer le fil par le haut entre les deux disques du tendeur de fil (1).
6. Passez ensuite le fil à travers le guide-fil 2 (13).
7. Passez l'extrémité du fil, de l'arrière vers l'avant (vers la pointe de l'appareil), à travers le chas de l'aiguille. Au besoin, servez-vous de l'enfile-aiguille :
  - passez la boucle de l'enfile-aiguille à travers le chas de l'aiguille, de l'avant vers l'arrière ;
  - passez le fil à travers la boucle de l'enfile-aiguille ;
  - tirez sur l'enfile-aiguille pour sortir sa boucle du chas de l'aiguille, en tirant le fil à travers le chas de l'aiguille ;
  - le fil est maintenant enfilé dans l'aiguille. Sortez-le de la boucle de l'enfile-aiguille.

## Réglage de la tension du fil

Testez le type de point de couture en utilisant de préférence un morceau du tissu que vous voulez coudre ensuite.

- Pour un tissu lourd, par exemple, une plus faible tension du fil est nécessaire. Si les points de couture sont trop tendus, c'est que la tension du fil est trop forte. Tournez alors le tendeur de fil (1) dans le sens inverse des aiguilles d'une montre pour relâcher la tension.
- Pour des tissus légers, une plus forte tension du fil est nécessaire. Si les points de couture sont trop lâches, c'est que la tension du fil est trop faible. Tournez alors le tendeur de fil dans le sens des aiguilles d'une montre pour augmenter la tension.

## Couture

### Commencement de la couture



#### ATTENTION !

- ❑ Assurez-vous que le fil est enfilé correctement ! Si les fils ne sont pas posés correctement, ils risquent de casser, des points de couture peuvent être sautés ou bien le tissu est ondulé le long de la couture. Dans le pire des cas, l'appareil pourrait être endommagé.
- ❑ Exercez-vous tout d'abord avec un reste de tissu avant d'entreprendre le travail de couture proprement dit. Contrôlez la tension du fil.
- ❑ Le fil et le tissu doivent être correctement en place dans la machine avant d'actionner l'interrupteur marche / arrêt (4). Une fois l'interrupteur marche / arrêt actionné, la machine commence à coudre immédiatement.
- ❑ **Risque de blessure !** Tenez les doigts assez loin de toute pièce mobile. Faites tout particulièrement attention à proximité de l'aiguille à coudre.
- ❑ Ne laissez jamais l'appareil fonctionner plus de 10 secondes sans interruption ! Observez une pause d'env. 5 secondes avant de le réenclencher.

La machine à coudre de poche permet de coudre des tissus au point droit.

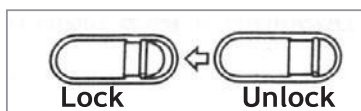

1. Assurez-vous que l'interrupteur marche / arrêt (4) est bien sur la position « Lock » en butée.

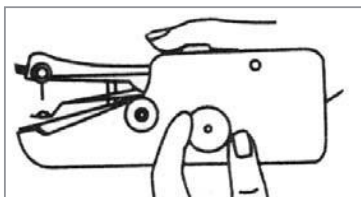

2. Amenez l'aiguille en position haute en tournant le volant (7).



3. Relevez le pied-de-biche (12), placez le tissu à coudre entre le pied-de-biche et la plaque d'aiguille (11) puis abaissez le pied-de-biche. **VEUILLEZ NOTER** : au cours de la couture, le tissu est transporté vers la gauche. C'est pourquoi il faut alimenter le tissu dans la machine par son extrémité gauche.

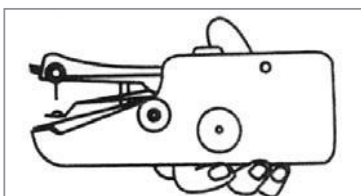

4. Tirez env. 5 cm de fil enfilé (voir section « Enfilage »).

5. Tournez le volant jusqu'à ce que l'aiguille se pique dans le tissu. Maintenez le tissu de la main gauche.

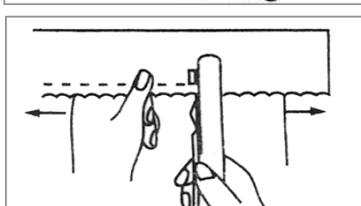

6. Saisissez la machine à coudre de la main droite et enclenchez du pouce l'interrupteur marche / arrêt en le plaçant sur la position « Unlock ».

7. Le tissu est cousu et transporté vers la gauche. Guidez délicatement le tissu de la main gauche pour obtenir une couture bien droite. Pour rallonger les points, tirez **légèrement** sur le tissu d'un mouvement régulier. Veillez à ne pas trop tirer ! **ATTENTION !** Ne laissez jamais l'appareil fonctionner plus de 10 secondes sans interruption ! Observez des pauses d'env. 5 secondes.

### Changement de sens de couture

1. Arrêtez la machine à coudre à l'endroit où vous voulez changer de direction et de telle sorte que l'aiguille se trouve encore piquée dans le tissu. Si nécessaire, tournez le volant jusqu'à ce que l'aiguille se pique dans le tissu.
2. Relevez le pied-de-biche et tournez le tissu dans le nouveau sens souhaité en utilisant l'aiguille comme pivot.
3. Abaissez le pied-de-biche et continuez de coudre dans le nouveau sens.

### Fin de la couture

1. Arrêtez la machine à coudre.
2. Tournez le volant pour amener l'aiguille à la hauteur maximale.

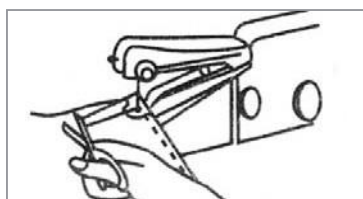

3. Aidez-vous de ciseaux pour extraire un peu de fil de la machine. Coupez le fil à env. 15 cm du tissu afin de disposer d'une longueur de fil suffisante pour pouvoir exécuter manuellement le point d'arrêt de la couture.

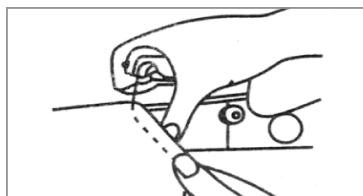

4. Relevez le pied-de-biche et libérez le tissu avec précaution.



## Rangement

- Placez un morceau de tissu sous le pied-de-biche.
- Débranchez l'adaptateur secteur, si utilisé, tout d'abord du secteur, puis de l'appareil.
- Si vous ne voulez pas utiliser la machine à coudre pendant une assez longue période, retirez les piles.
- Remettez l'appareil et ses accessoires dans l'emballage d'origine et rangez le tout hors de portée des enfants et des animaux domestiques, à un endroit sec et à des températures comprises dans la plage de 0 à 40 °C.

## Nettoyage



### ATTENTION !

- Assurez-vous avant tout nettoyage que l'appareil est bien éteint et qu'il n'est pas branché sur la prise de courant. Ôtez les piles.
- Ne démontez pas le boîtier de la machine à coudre.
- N'utilisez aucun produit corrosif ou abrasif pour le nettoyage. Ils risqueraient d'endommager la surface de l'appareil.

- Le cas échéant, enlevez à l'aide d'une brosse fine les fibres de tissu et les restes de fil.
- Au besoin, nettoyez le boîtier avec un chiffon humide puis essuyez-le avec un chiffon sec.

## Changement d'aiguille



### ATTENTION !

Assurez-vous que l'appareil est bien arrêté et que la fiche a été retirée de la prise de courant. Avant de remplacer l'aiguille, retirez les piles de l'appareil.

1. En tournant le volant, amenez l'aiguille dans la position la plus haute.

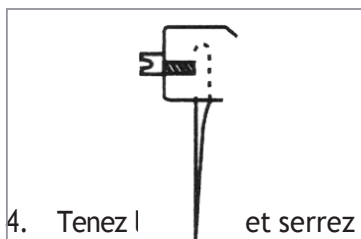

2. Tenez l'aiguille et desserrez la vis du pince-aiguille (15) en tournant dans le sens inverse des aiguilles d'une montre. Vous pouvez maintenant enlever l'aiguille.
3. Introduisez l'aiguille neuve dans le pince-aiguille jusqu'en butée. Le côté plat de l'aiguille doit être orienté vers la vis du pince-aiguille.

4. Tenez l'aiguille et serrez fermement la vis du pince-aiguilles.



### ATTENTION !

- Après le changement d'aiguille, contrôlez tout d'abord manuellement, en tournant le volant, si la machine exécute des points de couture impeccables. N'actionnez l'interrupteur marche / arrêt que lorsque l'aiguille se trouve dans la position correcte et que vous vous êtes assuré, au cours du fonctionnement manuel à l'aide du volant, que la machine exécute des points de couture impeccables.

### Élimination correcte de ce produit



Ce marquage indique que ce produit ne doit pas être éliminé avec d'autres déchets ménagers dans l'ensemble de l'Union européenne. Afin d'éviter tout dommage possible à l'environnement ou à la santé humaine à partir de l'élimination incontrôlée des déchets, recyclez-le de manière responsable afin de promouvoir la réutilisation durable des ressources matérielles. Pour retourner votre appareil utilisé, utilisez les systèmes de retour et de collecte ou contactez le détaillant où le produit a été acheté. Il pourra reprendre ce produit à des fins de recyclage environnemental sûr.

## Leveringsomvang en apparaatoverzicht

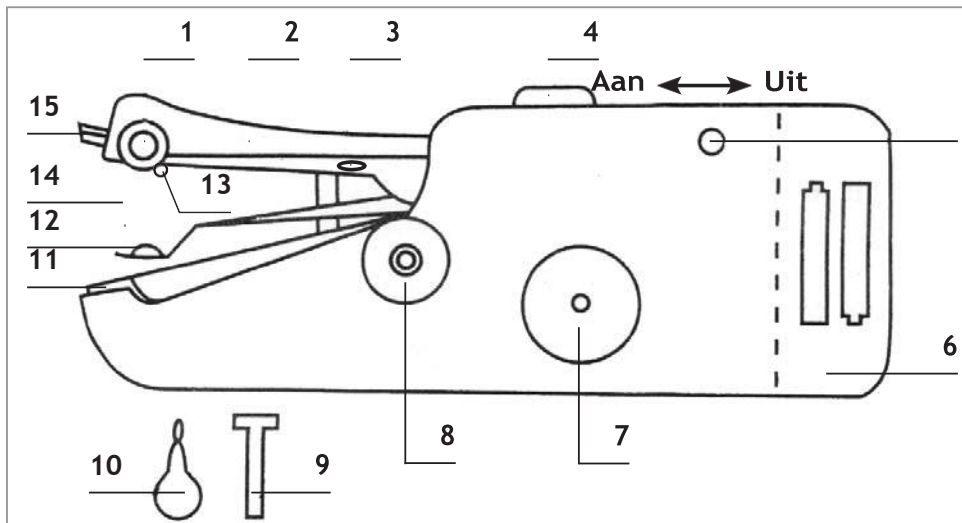

- |   |   |    |                             |
|---|---|----|-----------------------------|
| 1 | Draadspanner (stelt de spanning van de draad in)                            | 10 | Inrijger                    |
| 2 | Arm   | 11 | Naaldplaat met transporteur |
| 3 | Draadgeleider 1   | 12 | Stofklem                    |
| 4 | Aan-/uitschakelaar  | 13 | Draadgeleider 2             |
| 5 | x   | 14 | Naald                       |
| 6 | Batterijvak   | 15 | Klemschroef voor de naald   |
| 7 | Handwiel (Draai het wiel om de naald omhoog te brengen en te laten zakken.) |    |                             |
| 8 | Spoelhouder met garenspeel  |    |                             |
| 9 | Kloshouder voor grotere klosjes   |    |                             |



Bij gebruik van batterijen hebt u nog 4 x 1,5V-batterijen van het type AA nodig.

## Vóór het eerste gebruik



**OPGELET!**

Verstikkingsgevaar! Houd het verpakkingsmateriaal uit de buurt van kinderen en dieren.

- Pak alle onderdelen uit en controleer of de leveringsomvang volledig is (zie hoofdstuk 'Leveringsomvang en apparaatoverzicht') en geen transportschade heeft opgelopen. Gebruik beschadigde onderdelen niet (!), maar neem contact op met onze klantenservice.

## Vorbereiding van de handnaaimachine



**OPGELET!**

Zorg ervoor dat vóór alle voorbereidende werkzaamheden het apparaat is uitgeschakeld!

## Batterijen plaatsen

Bij gebruik van batterijen hebt u 4 x 1,5 V-batterijen van het type AA nodig. Deze zijn niet inbegrepen bij de leveringsomvang.

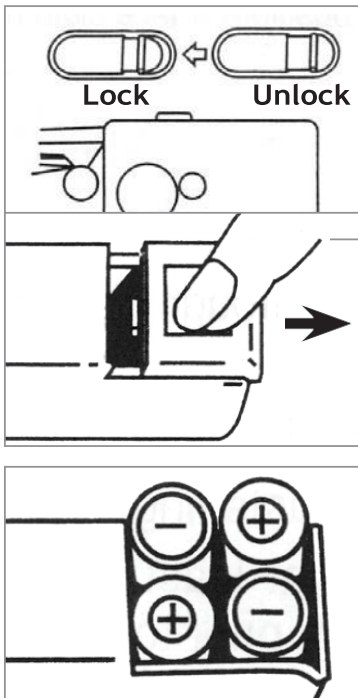

1. Schuif de aan-/uitschakelaar (4) van de arm (2) op lock.

2. Kantel de naaimachine op de kop. Aan de onderkant van het apparaat bevindt zich de deksel van het batterijvak. Open het batterijvak (6), door de deksel van de behuizing weg te schuiven.

3. Plaats 4 x 1,5 V-batterijen van het type AA. Let daarbij op de juiste polariteit (+/-).

4. Klap de deksel van het batterijvak dicht, druk hem omlaag en schuif hem weer in de vergrendeling, tot hij hoorbaar vastklikt.

- Zorg dat u altijd extra batterijen bij de hand hebt en vervang de batterijen wanneer de prestaties van de naaimachine minder worden.

- Wanneer u het apparaat langere tijd niet gebruikt, verwijder dan de batterijen, om uitlopen te voorkomen.

## Inrijgen



**OPGELET!**

- Let er bij de keuze van het garen op, dat het geschikt is voor naaimachines. Ongeschikt garen kan bijv. tijdens het naaien snel breken.



Indien de naaimachine al met aangebracht garen werd geleverd, bekijk dan nauwkeurig de draadgeleider, voordat u de draad verwisselt.

1. Mocht u een garenspeel gebruiken, neem dan de korte speelhouder (8). Voor een gewoon klosje gebruikt u de kloshouder (9).

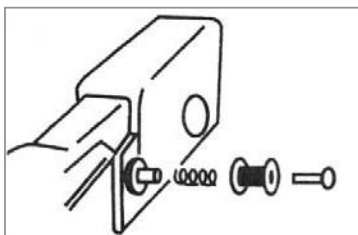

2. Trek eventueel de speelhouder uit het apparaat en verwijder de veer. Steek een speel resp. klosje zo op de houder, dat deze tegen de wijzers van de klok in draait, wanneer er aan de draad wordt getrokken. Steek de veer op de houder en druk deze (met de veer) vast in de bijbehorende opening in het apparaat.

3. Draai het handwiel (7), tot de arm (2) en de naald (14) boven zijn.



4. Steek het uiteinde van de draad door draadgeleider 1 (3) (van onderen naar boven).

5. Leg de draad van boven door de beide schijven van de draadspanner (1).

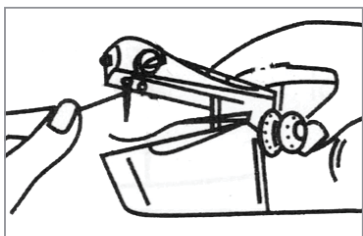

6. Leid de draad door draadgeleider 2 (13).

7. Steek het uiteinde van de draad van achteren naar voren (naar de punt van het apparaat) door het oog van naald. Gebruik als hulp hierbij eventueel de inrijger:

- Leid de draadlus van de inrijger van voren naar achteren door het oog van de naald.
- Steek de draad door de draadlus.
- Trek de draadlus met de draad door het oog van de naald eruit.
- Nu is de draad ingeregeng. Trek hem af van de draadlus.

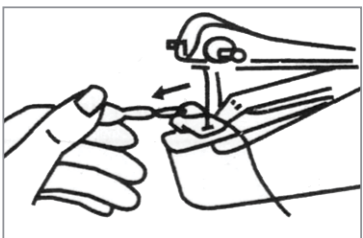

## Instellen van de draadspanning

Test de steeksoort het beste op een proeflapje dat u later wilt bewerken.

- Voor zware stof bijvoorbeeld is een geringere draadspanning nodig. Wanneer de steken te strak zijn, is de draadspanning te sterk ingesteld. Draai de draadspanner (1) tegen de wijzers van de klok in, om de spanning te verminderen.
- Bij lichte stoffen is een hogere draadspanning noodzakelijk. Wanneer de steken te los zijn, is de draadspanning te licht ingesteld. Draai de draadspanner met de wijzers van de klok mee, om de spanning te vergroten.

## Naaien

### Beginnen met naaien



#### OPGELET!

- ❑ Zorg ervoor dat draad op de juiste wijze is ingeregeng! Door een foute draadgeleiding kan het garen breken, kunnen er steken worden overgeslagen of kan de stof langs de naad gaan plooiën. In bepaalde gevallen kan het apparaat beschadigd raken.
- ❑ Oefen eerst op een restje stof, voordat u met het eigenlijke naaien begint. Controleer de draadspanning.
- ❑ De draad en stof moeten op de juiste wijze in de naaimachine zijn ingebracht voordat u de aan-/uitschakelaar (4) indrukt. Na het indrukken van de aan-/uitschakelaar begint de machine direct met naaien.
- ❑ **Gevaar voor verwondingen!** Vingers uit de buurt houden van beweeglijke onderdelen. Pas vooral op in het gebied waar zich de naainaald bevindt.
- ❑ Laat het apparaat niet langer dan 10 seconden onafgebroken ingeschakeld. Stop ca. 5 seconden voordat u hem weer inschakelt.

Met de handnaaimachine kunt u stoffen met de rechte steek naaien.

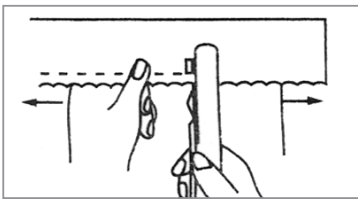
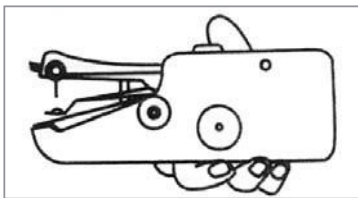
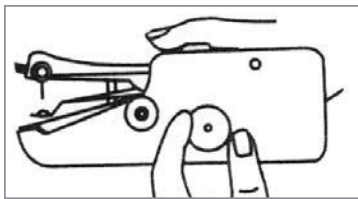
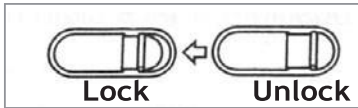

1. Zorg ervoor dat de aan-/uitschakelaar (4) zich tot de aanslag in de 'Lock' (uit)-positie bevindt.
2. Breng de naald omhoog tot de hoogste positie door aan het handwiel (7) te draaien.
3. Breng de stofklem (12) omhoog, leg de te bewerken stof tussen stofklem en naaldplaat (11) en laat de stofklem zakken. **BE-LANGRIJK:** de stof wordt tijdens het naaien naar links getransporteerd. Daarom moet hij bij het linker uiteinde in de naaimachine worden geplaatst.
4. Trek de ingeregen draad (zie sectie 'Inrijgen') ca. 5 cm eruit.
5. Draai het handwiel tot de naald in de stof steekt. Houd de stof vast met de linkerhand.
6. Neem de naaimachine in de rechterhand en schuif de aan-/uitschakelaar met de duim in de 'Unlock' (aan)-positie.
7. De stof wordt tijdens het naaien naar links getransporteerd. Leid de stof voorzichtig met de linkerhand zodat de naad recht wordt. Om de steken te verlengen, kunt u licht en gelijkmatig aan de stof trekken. Echter niet te veel trekken! **OPGELET!** Laat het apparaat niet langer dan 10 seconden onafgebroken ingeschakeld. Houd tussendoor pauzen van ca. 5 seconden.

### Naairichting veranderen

1. Stop de naaimachine daar, waar u van naairichting wilt veranderen, en zodanig, dat de naald zich in de stof bevindt. Draai eventueel aan het handwiel tot de naald in de stof steekt.
2. Breng de stofklem omhoog en draai de stof in de nieuwe richting, waarbij u de naald als draaipunt gebruikt.
3. Laat de stofklem zakken en ga verder met naaien in de nieuwe richting.

### Eindigen met naaien

1. Stop de naaimachine.
2. Breng de naald door het draaien van het handwiel in de hoogste positie.

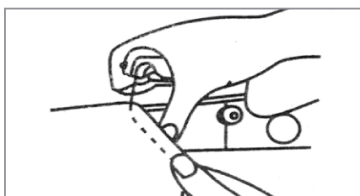
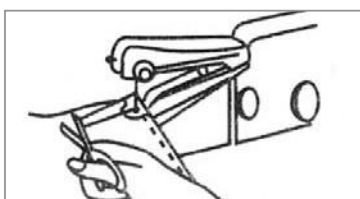

3. Trek met behulp van een schaar nog een beetje draad uit de naaimachine. Knip de draad ca. 15 cm van de stof verwijderd door, zodat er genoeg garen overblijft voor het handmatig vastzetten van de naad.
4. Breng de stofklem omhoog en trek de stof er voorzichtig uit.

## Opbergen

- Leg een stuk stof onder destofklem.
- Indien aanwezig, ontkoppel de netadapter van het stroomnet en vervolgens van het apparaat.
- Wanneer u de naaimachine langere tijd niet wilt gebruiken, verwijder dan de batterijen.
- Berg het apparaat en de toebehoren in de originele verpakking open bewaar deze buiten bereik van kinderen en dieren op een droge plaats bij temperaturen tussen 0 en 40 °C.

## Reinigen



### OPGELET!

- Controleer steeds voor het reinigen of het apparaat is uitgeschakeld en niet is aangesloten op het stroomnet! Verwijder de batterijen.
- Haal de behuizing van de naaimachine niet uit elkaar.
- Gebruik voor het reinigen geen bijtende of schurende reinigingsmiddelen. Deze kunnen het oppervlak beschadigen.

- Verwijder eventueel met een fijne borstel opgehoopte stofvezels en garenresten.
- Neem bij behoefte de behuizing af met een vochtige doek en veeg haar aansluitend droog.

## Naald verwisselen



### OPGELET!

- Zorg ervoor dat het apparaat is uitgeschakeld en dat de netstekker uit de contactdoos is getrokken. Haal voor het verwisselen van de naald de batterijen uit het apparaat.

1. Breng de naald met het handwiel in de hoogste positie.

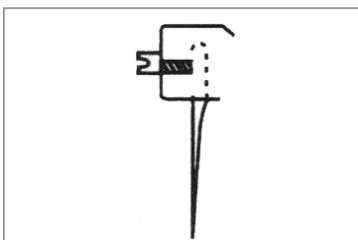

2. Houd de naald vast en maak de klemschroef voor de naald (15) los tegen de wijzers van de klok in. Nu kunt u de naald eruit halen.
3. Plaats de nieuwe naald tot de aanslag in de naaldklem. De vlakke zijde van de naald moet wijzen naar de klemschroef voor de naald.

4. Houd de naald vast en draai de klemschroef voor de naald vast.



### OPGELET!

- Controleer na het verwisselen van de naald eerst alleen in de handmatige modus met behulp van het handwiel of de machine zuivere steken naait. Druk pas op de aan-/uitschakelaar wanneer de naald in de juiste positie staat en u in de handmatige modus bent overtuigd van zuivere steken.

### Correcte verwijdering van het product



Deze markering geeft aan dat dit product niet mag worden weggegooid met ander huishoudelijk afval in de EU. Om mogelijke schade aan het milieu of de menselijke gezondheid door ongecontroleerde afvalverwijdering te voorkomen, recycle het verantwoord om het duurzaam hergebruik van materialen te bevorderen. Om uw gebruikte apparaat in te leveren, kunt u gebruik maken van de teruggave- en inzamelsystemen (recyclepunt) of neem contact op met de winkel waar het product is gekocht. Zij kunnen dit product terugnemen en het milieutechnisch verantwoord laten recycleren.

Havenstraat 57 a, 7005 AG Doetinchem - NL