

DENVER®

PLATTENSPIELER MIT DAB-RADIO/KASSETTENDECK UND CD-PLAYER/

MRD-165





BEDIENUNGSANLEITUNG/

ALLE RETTIGHETER FORBEHOLDES, OPPHAVSRETT DENVER ELECTRONICS A/S

CE

www.denver-electronics.com

facebook.com/denverelectronics

 <p>Der Blitz mit der Pfeilspitze im Dreieck warnt Sie vor gefährlicher Spannung im Produkt</p>	<div style="border: 1px solid black; padding: 5px; text-align: center;"> <p>VORSICHT STROMSCHLAGEFAHR NICHT ÖFFNEN</p> </div> <p>VORSICHT: ZUR VERMEIDUNG EINES STROMSCHLAGS. NICHT DIE ABDECKUNG (ODER RÜCKSEITE) ENTFERNEN IN DEM GERÄT BEFINDEN SICH KEINE TEILE; DIE VOM BENUTZER SELBST GEWARTET WERDEN KÖNNEN. REPARATUR UND WARTUNG NUR DURCH FACHPERSONAL.</p>	 <p>Das Ausrufezeichen im Dreieck deutet auf wichtige produktbegleitende Hinweise hin</p>
--	--	--

WICHTIGE SICHERHEITSHINWEISE:

1. Lesen Sie alle Anleitungen. Lesen Sie den gesamten Benutzerleitfaden, bevor Sie das Gerät in Betrieb nehmen.
2. Bewahren Sie die Bedienungsanleitung für die zukünftige Nutzung auf.
3. Achtung, bitte beachten Sie die Benutzer- und Sicherheitshinweise.
4. Das Gerät darf nicht in der Nähe von Wasser verwendet werden oder Kontakt mit Feuchtigkeit haben.
5. Achten Sie darauf, keine Flüssigkeiten auf das Gerät und in dessen Öffnungen zu schütten.
6. Bewegen Sie das Gerät vorsichtig und vermeiden Sie Erschütterungen.
7. Blockieren Sie nicht die Geräteausgänge.
8. Platzieren Sie das Gerät nicht in die Nähe einer Wärmequelle (z.B. einen Heizkörper). Schützen Sie das Gerät vor direkter Sonneneinstrahlung.
9. Schließen Sie das Gerät, wie in diesem Dokument vorgegeben, an.
10. Das Gerät verfügt über einen Überlastungsschutz (Sicherheitsvorkehrung). Falls diese Sicherheitsvorkehrung ausgetauscht werden muss, wenden Sie sich bitte an einen erfahrenen Techniker oder den Hersteller.
11. Befolgen Sie zur Reinigung des Gerätes die Empfehlungen in dieser Anleitung.
12. Wenn Sie das Gerät über einen längeren Zeitraum nicht benutzen, ziehen Sie den Netzstecker.
13. Das Gerät sollte in den folgenden Fällen von qualifiziertem Fachpersonal repariert werden:
 - a. Das Netzkabel ist beschädigt,
 - b. Gegenstände oder Flüssigkeiten sind in das Gerät eingedrungen,
 - c. Das Gerät wurde dem Regen ausgesetzt,
 - d. Das Gerät funktioniert nicht einwandfrei,
 - e. Das Gerät ist heruntergefallen, wobei der Subwoofer kaputtgegangen ist.
14. Der Benutzer sollte nur die Wartungsarbeiten am Gerät durchführen, die in der Bedienungsanleitung beschrieben sind. Anderenfalls besteht kein Garantieanspruch.
15. Der Netzstecker wird als Trennvorrichtung verwendet und muss leicht zugänglich und bedienbar bleiben.
16. Um Verletzungen zu vermeiden, muss das Gerät gemäß der Montageanleitung sicher am Boden bzw. an der Wand befestigt werden.



**LASERPRODUKT
DER KLASSE 1**

BATTERIE EINSETZEN

Das Typenschild befindet sich an der Rückseite des Geräts.

1. Öffnen Sie die Abdeckung des Batteriefachs, indem Sie den Verschluss hineindrücken und die Abdeckung anheben.
2. Legen Sie zwei (2) AAA-Batterien (nicht im Lieferumfang inbegriffen) unter Beachtung der korrekten Polarität (siehe Markierungen im Batteriefach) ein.
3. Schließen Sie das Batteriefach wieder.

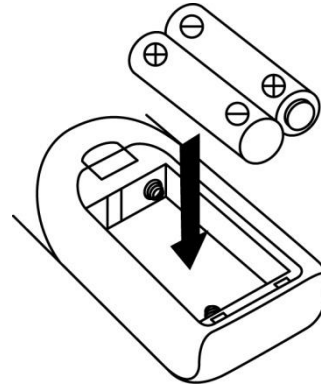

Vorsichtsmaßnahmen

- Die Batterien dürfen ausschließlich von Erwachsenen gewechselt werden.
- Verwenden Sie alte und neue Batterien nicht zusammen.
- Benutzen Sie niemals Alkali-Batterien, Zink-Kohle-Batterien oder aufladbare Batterien (Nickel-Cadmium) zusammen.
- Vermeiden Sie einen Kurzschluss am Stromanschluss.
- Laden Sie niemals nicht aufladbare Batterien auf.
- Entnehmen Sie leere Batterien.
- Nutzen Sie ausschließlich Batterien desselben Typs.
- Legen Sie die Batterien unter Beachtung der korrekten Polarität ein.
- Entsorgen Sie die Batterien ordnungsgemäß. Verbrennen Sie die Batterien nicht. Die Batterien könnten explodieren oder auslaufen.

BEDIENELEMENTE UND FUNKTIONEN

PLATTENSPIELER

- 1) Abdeckhaube
- 2) LCD-Display
- 3) Stopp ■/Enter
- 4) Aufnahme
- 5) Standby-LED
- 6) Einschalten/Standby
- 7) Kopfhöreranschluss
- 8) USB-Port
- 9) Kassettentür (1)
- 10) Funktionstaste
- 11) SD-Kartensteckplatz
- 12) Speicher/Zeit einstellen
- 13) Springen/Sendersuche abwärts ◀◀
- 14) Bedientasten Kassettendeck 1
- 15) CD-Fach
- 16) Wiedergabe/Pause ▶||/Band
- 17) Voreingestellte EQ
- 18) Sensor Fernbedienung
- 19) Lautstärkeregler
- 20) Tonregler
- 21) Kassettendeck (2)
- 22) Ordner/Senderspeicher aufwärts
- 23) Springen/Sendersuche aufwärts ▶▶
- 24) Bedientasten Kassettendeck 2
- 25) CD-Laufwerk öffnen/schließen
- 26) Achsadapter
- 27) Geschwindigkeitsregler
- 28) Automatische Endabschaltung
- 29) Tonarm-Halterung
- 30) FM-Antenne
- 31) Line-Ausgang
- 32) Lautsprecherausgang
- 33) Netzkabel
- 34) Aux-Eingang

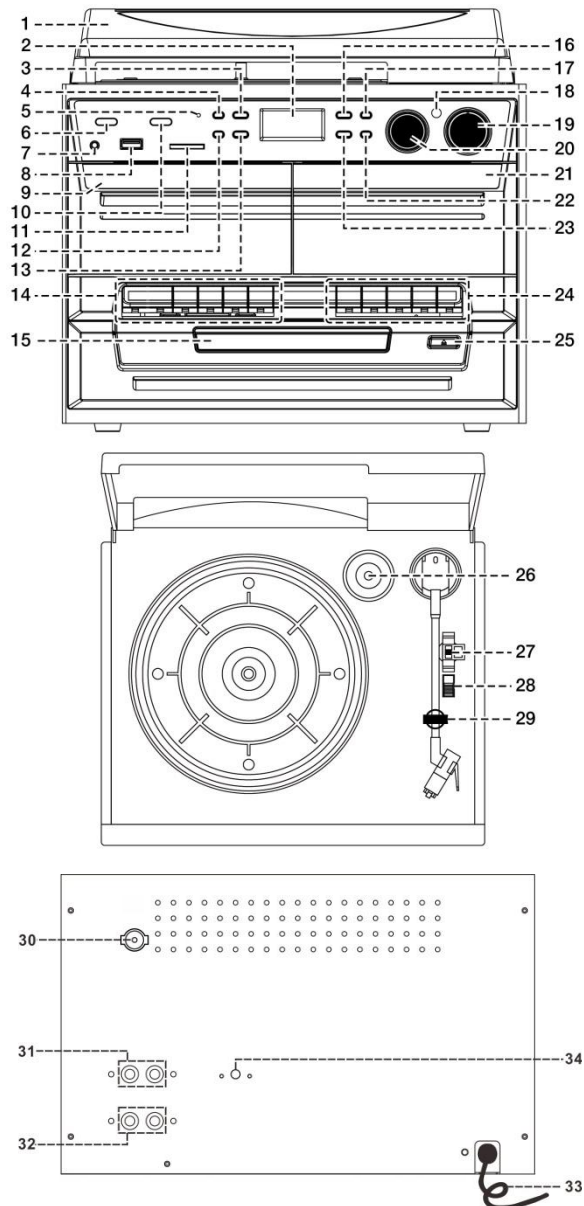

Vorsicht:

Tastenfunktionen bzw. Änderungen und Ausführung von Schritten, die nicht in diesem Handbuch erklärt werden, können Gefahrensituationen verursachen und zu einer gefährlichen Strahlenbelastung führen. Das Gerät darf nur von qualifiziertem Wartungspersonal modifiziert oder repariert werden.

Wichtig:

Bewegungen des CD Mechanismus und des empfindlichen Schaltkreises können Störungen bei nahestehenden Radioempfängern verursachen. Schalten Sie dieses Gerät aus, während Sie andere Radiogeräte in Betrieb haben.

Sicherheitshinweise für den Gebrauch

Installation

- Alle Teile auspacken und Schutzverpackungen entfernen.
- Das Gerät erst an das Netz anschließen, wenn die Netzspannung überprüft und alle Anschlüsse vorgenommen wurden.
- Die Belüftungsöffnungen nicht blockieren; um das Gerät herum einige Zentimeter Platz für eine ausreichende Belüftung lassen.

Anschlüsse

1. Schließen Sie das Netzkabel (33) an einer geeigneten Steckdose an. Das Gerät begibt sich in den Stand-by-Modus und das LCD-Display (2) leuchtet auf.
2. Schalten Sie das Gerät (6) ein. Wenn das LCD-Display (2) mit Hintergrundbeleuchtung eingeschaltet ist, bedeutet dies, dass die Stromversorgung normal ist. Das System ist nun spielbereit.

Uhrzeit einstellen

1. Standby-Mode einschalten.
2. Halten Sie „Speicher/Zeit einstellen“ (12) gedrückt, bis im Display „24HR“ blinkt, dann drücken Sie „Springen vorwärts“ ►► oder „Springen rückwärts“ ◄◄ (23/13) zur Auswahl des Zeitformats als 12- oder 24-Stundenformat. Dann drücken Sie „Speicher/Zeit einstellen“ (12).
3. Die erste Ziffer in „0:00“ blinkt im Display (2). Drücken Sie „Springen vorwärts“ ►► oder „Springen rückwärts“ ◄◄ (23/13), um die korrekten Stunden einzustellen. Durch Drücken von „Speicher/Zeit einstellen“ (12) die Einstellungen speichern.
4. Die dritte & vierte Stelle von „00“ blinken; mit Springen vorwärts ►► oder Springen rückwärts ◄◄ (23, 13) die Minuten entsprechend einstellen. Dann drücken Sie „Speicher/Zeit einstellen“ (12), um die Minuten zu speichern.
 - **Der Uhreinstellmodus wird automatisch verlassen, wenn für ca. 5 Sekunden nach dem Drücken von „Speicher/Zeit einstellen“ keine Taste gedrückt wird.**
 - **Die eingestellte Zeit wird zurückgesetzt, wenn die Stromversorgung unterbrochen wird, außer wenn die Batterie zur Gangreserve eingesetzt ist. Es wird empfohlen, für einen angemessenen Gebrauch am Gerät Standby einzuschalten.**

FM-Radio wiedergeben

Manuell tunen

1. Schalten Sie das Gerät mit „Ein/Stand-by“ (6) ein, dann drücken Sie die Funktionstaste (10) zur Auswahl von „DAB“. Anschließend drücken Sie „Band“ (16) zur Auswahl des UKW-Modus
2. Stellen Sie den gewünschten Sender ein, indem Sie „Sendersuche aufwärts“ oder „Sendersuche abwärts“ (23/13) drücken.
3. Mit dem „Lautstärkeregl.“ (19) stellen Sie die Lautstärke ein.

Automatische Sendersuche (nur auf der Fernbedienung)

1. Rufen Sie den UKW-Modus auf.
2. Drücken Sie einmal „Scan“ auf der Fernbedienung, damit startet das Gerät die Sendersuche aufwärts direkt, bis ein Sender empfangen wird. Halten Sie „Scan“ auf der Fernbedienung für eine Sekunde gedrückt, damit startet das Gerät die Sendersuche abwärts. Wird ein RDS-Signal (Radiodatensystem) empfangen, stellt das Gerät die Uhrzeit automatisch ein.
3. Mit dem „Lautstärkeregl.“ (19) stellen Sie die Lautstärke ein.

Radiodatensystem (RDS)

Diese Funktion ermöglicht die Anzeige der Informationen, die vom Sender ausgestrahlt werden. Sie werden auf dem LCD-Display nacheinander angezeigt, indem Sie mehrmals „Info“ (auf der Fernbedienung) drücken.
Radiotext → Programmtyp → Signalstärke → Datum/Uhrzeit → Frequenz → Mono/Stereo

DAB-Radio

1. Drücken Sie die „Funktionstaste“ (10), um „DAB“ aufzurufen.
2. Drücken Sie einmal „Scan“ auf der Fernbedienung, damit führt das Gerät innerhalb von ca. 2 Sekunden eine vollständige Sendersuche von 11b - 12d durch. Dann drücken Sie „Sendersuche aufwärts/Sendersuche abwärts“ (23/13) zur Auswahl des gewünschten DAB-Kanals.
3. Drücken Sie mehrmals „Info“, um die nachstehenden Informationen im DAB-Modus zu durchlaufen.
Gruppenname → Frequenz → Übertragungsrate → Signalstärke → Datum/Uhrzeit → Programmtyp → Laufschrift.
4. Mit dem „Lautstärkeregl.“ (19) stellen Sie die Lautstärke ein.

Senderspeicher einstellen

Sie können bis zu 40 Sender speichern (20 UKW/20 DAB).

1. Rufen Sie den UKW- oder DAB-Modus auf.
2. Mithilfe von „MANUAL“ oder „AUTO“-Tuning den gewünschten Sender einstellen.
3. Halten Sie „Speicher/Zeit einstellen“ (12) für 4 Sekunden zum Aufrufen der Senderspeicher gedrückt; der Senderspeicher blinkt im LCD-Display.
4. Mit „Ordner/Senderspeicher aufwärts“ (22) wählen Sie den gewünschten Senderspeicher.
5. Drücken Sie „Speicher/Zeit einstellen“ (12) zur Bestätigung.
6. Schritte 2 bis 5 wiederholen, um weitere Sender zu speichern.

Senderspeicher aufrufen

1. Drücken Sie einmal „Speicher/Zeit einstellen“ (12), um Senderspeicher aufzurufen.
 2. Drücken Sie „Ordner/Senderspeicher aufwärts“ (22) zur Auswahl des gewünschten Senderspeichers.
 3. Drücken Sie „Speicher/Zeit einstellen“ (12) zur Bestätigung.
- Der Senderspeicher wird gelöscht, wenn das Gerät vom Stromnetz getrennt wird, ohne dass eine Batterie zur Gangreserve eingesetzt ist. Es wird empfohlen, für einen angemessenen Gebrauch am Gerät Standby einzuschalten.
 - Für die Programmierung sind 3 Sekunden vorgesehen. Nach 3 Sekunden kehrt das Gerät automatisch zum normalen Tuner-Modus zurück.

- Speichereinträge können überschrieben werden, indem ein neuer Sender auf dem entsprechenden Platz gespeichert wird.

UKW-Stereo

- Drücken Sie mehrmals „Enter“(3), um für UKW-Programme zwischen Mono und Stereo umzuschalten. Insbesondere wenn das Stereo-Signal schwach ist, wird empfohlen, den Sender in Mono zu empfangen.
- Wenn ein Stereo-Signal empfangen wird, erscheint im LCD-Display (2) „**SD**“, um anzuzeigen, dass ein Sender in FM-Stereo empfangen wird.

Hinweise für einen besseren Empfang:

- UKW: Der Empfänger arbeitet mit eingebauter DAB/FM-Wurfantenne (30), die für den besten Empfang vollständig abgewickelt sein muss.

Aux-Eingangsmodus

1. Schließen Sie das Gerät an einem externen Gerät an, indem Sie die Aux-Eingangsbuchse (34) mit einem 3,5-mm-Kabel (nicht mitgeliefert) an dem externen Gerät (wie Discman/MP3-Player) anschließen, um Musik wiederzugeben oder aufzunehmen.
2. Drücken Sie die „Funktionstaste“ (10), bis „Phono/Aux“ angezeigt wird.
3. Stellen Sie den „Lautstärkereglер“ (19) auf die gewünschte Lautstärke ein.
4. Starten Sie die Wiedergabe Ihres externen Geräts.

CDs wiedergeben

● Einleitung

1. Mit der Taste Funktion (10) den „CD“-Modus einschalten.
2. Drücken Sie auf „CD-Laufwerk öffnen/schließen“ (25), um das CD-Laufwerk zu öffnen.
3. Legen Sie eine CD mit dem Aufdruck nach oben ein und schließen Sie das CD-Laufwerk wieder.
4. Die CD wird durchsucht und im LCD-Display (2) werden die Gesamtzahl der Titel und die Gesamtspielzeit angezeigt. Anschließend startet das Gerät automatisch.
5. Mit dem „Lautstärkereglер“ (19) stellen Sie die Lautstärke ein.

● Wiedergabe/Pause ►||

1. Zum Unterbrechen der Wiedergabe drücken Sie einmal „Wiedergabe/Pause“ ►|| (16), „PAUSE“ wird im LCD-Display (2) angezeigt. Taste erneut drücken, um die Wiedergabe fortzusetzen.

● Stopp-Modus ■

1. Während der Wiedergabe oder Pause die Taste „STOP ■“ (3) drücken, um die Wiedergabe zu beenden (Stopp-Modus).

● Skip-Modus (Weiter ►||/Zurück ◀◀)

1. Während der Wiedergabe oder Pause die Taste „Weiter ►||“ (23) drücken, um zum nächsten Titel zu springen. Wiedergabe- oder Pause-Modus werden jeweils beibehalten.
2. Während der Wiedergabe oder Pause die Taste „Zurück ◀◀“ (13) drücken, um zum Beginn des aktuellen Titels zu springen; dieselbe Titelnummer wird angezeigt. Es wird zum vorherigen Titel gewechselt, die Originaltitelnummer wird angezeigt und bleibt im Wiedergabe- oder Pausenmodus stehen.

● MP3-Discs

1. Nach dem Laden der Disc wird jeweils die Gesamtzahl der Titel und Ordner im Display (2) angezeigt. Das Gerät startet direkt mit der Wiedergabe.
2. Drücken Sie „Ordner/Senderspeicher aufwärts“ ▲/„Senderspeicher abwärts“ ▼ auf der Fernbedienung zur Auswahl der Ordnernummer.
3. Drücken Sie „Springen vorwärts“ ►|| oder „Springen rückwärts“ ◀◀ (23/13) zur Auswahl der Titelnummer.

ID3-Anzeigefunktion (nur auf der Fernbedienung)

Drücken Sie mehrmals „Info“, im LCD-Display (2) wird während der Wiedergabe einer MP3-Datei „Datei“ angezeigt. Nacheinander werden für einige Sekunden Dateinummer, Album, Titel und Interpret angezeigt. Danach schaltet die Anzeige wieder zur Uhrzeit zurück.

Hinweis:

- Wurde für den Titel kein Name oder keine unterstützte Sprache vergeben, leuchtet das LCD-Display (2), wenn Sie „Info“ drücken.
- Kein Titel/Albumname kann erkannt werden, wenn das Eingabeformat auf der Disc vom System nicht unterstützt wird.
- Für die id3-Funktion unterstützt das System nur englische und arabische Nummern.

Anforderungen an das MP3-Titelformat:

- Bitrate: 32 Kbps - 320 Kbps, Abtastrate: 32 kHz, 44,1 kHz und 48 kHz
- Die Wiedergabeleistung von MP3-Discs ist abhängig von der Aufnahmequalität und -methode. Außerdem ist aufgrund des unterschiedlichen Formats die Ladezeit von MP3-Discs länger als bei normalen CDs.

● **Wiederholungs-/Zufallsmodus (nur auf der Fernbedienung)**

Drücken Sie während der Wiedergabe „Wiedergabemodus“ auf der Fernbedienung, um die Wiederholungsfunktion für einen Titel, alle Titel oder Ordner (nur MP3) und die Zufallsfunktion für folgende Modi aufzurufen:

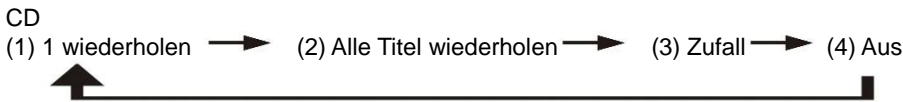

Wiedergabemodus	Anzeige im LCD-Display
TITEL	Rep1
WIEDERHOLEN	
Alle wiederholen	Rep A
Zufallswiedergabe	Rand
Deaktiviert	-----

MP3-Discs

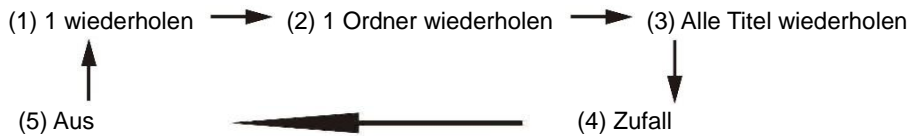

Wiedergabemodus	Anzeige im LCD-Display
TITEL	Rep1
WIEDERHOLEN	
Ordner wiederholen	Rep F
Alle wiederholen	Rep A
Zufallswiedergabe	Rand
Deaktiviert	-----

● **Wiederholung**

Mit dieser Funktion können Sie den gewünschten Titel, den Ordner (nur MP3) oder die gesamte Disc wiederholen.

● **Zufallswiedergabe**

Mit dieser Funktion können Sie alle Titel in zufälliger Reihenfolge hören.

CD-Programmierung

Es können bis zu 20 Titel für die Wiedergabe gespeichert werden. Vor der Verwendung der Funktion muss die Taste „Stopp ■“ (3) gedrückt werden.

1. Im CD-Modus die CD-Wiedergabe beenden.
2. Drücken Sie „Speicher/Zeit einstellen“ (12), damit wird im LCD-Display (2) „MEM“ angezeigt.
3. Mit den Tasten Springen vorwärts ►► oder down ◀◀ (23/13) den gewünschten Titel auswählen.
4. Drücken Sie „Speicher/Zeit einstellen“ (12) zum Speichern des Titels.
5. Schritte 3 und 4 wiederholen, um ggf. weitere Titel zu programmieren.
6. Nach Programmierung aller gewünschten Titel die Taste „Play/Pause ►||“ (16) drücken, um die Titel in der programmierten Reihenfolge abzuspielen.
7. Drücken Sie „Stopp“ ■ (3), um die Wiedergabe zu beenden und drücken Sie erneut „Stopp“, um den Speicher zu löschen.

➤ Der Programmieren-Modus stoppt automatisch, wenn innerhalb von 10 Sekunden nach dem Drücken der Taste „Speicher/Zeit einstellen“ keine weitere Taste gedrückt wird.

MP3-Wiedergabe über USB-Speichermedien oder Speicherkarte

Anschluss

Das System kann MP3-Dateien decodieren und wiedergeben, die auf Speichermedien mit USB-Port oder auf SD/MMC-Speicherkarte enthalten sind.

1. Stellen Sie das System zunächst auf den Stand-by-Modus oder eine andere Funktion (außer SD- oder USB-Modus) ein.
2. USB-Stick mit dem inneren Plastikstück nach unten gerichtet anschließen & sicherstellen, dass es vollständig eingeführt ist. Oder die Speicherkarte anhand der Pfeilmarkierung an der Unterseite des Kartenschlitzes anschließen. Gerade und ohne zu biegen einführen.
- **Durch falsches oder umgekehrtes Anschließen des USB-Geräts können das Audiosystem oder das Speichergerät (USB/SD/MMC) beschädigt werden. Vor dem Anschluss sicherstellen, dass die Richtung stimmt.**
3. Drücken Sie die „Funktionstaste“ (10) zur Anzeige des SD/MMC- oder USB-Modus.

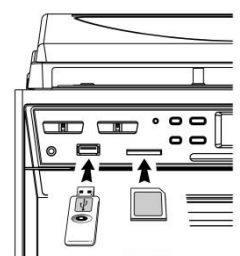

4. Das System liest das Speichermedium nach Anschluss automatisch und im LCD-Display (2) wird die Gesamtzahl der erkannten MP3-Dateien angezeigt.
5. Wiedergabe und Programmierung erfolgen wie für CDs.

Hinweis

- MP3-Dateien können im USB/SD-Modus gelesen werden, andere Dateiformate jedoch nicht.
- **MP3-Player, die über den USB-Port angeschlossen werden: Aufgrund von Abweichungen des MP3-Kodierungsformats kann es möglich sein, dass einige MP3-Spieler nicht per USB-Port abgespielt werden können. Dies ist keine Fehlfunktion des Systems.**
- **Der USB-Port unterstützt nicht die Verwendung von USB-Verlängerungskabeln; eine direkte Kommunikation mit einem Computer ist ebenfalls nicht möglich.**

USB-Gerät/Speicherkarte trennen

Um USB-Gerät oder Speicherkarte zu trennen, das Gerät ausschalten oder einen anderen Modus einschalten, z.B. CD, AUX oder Tuner. USB-Port – Ziehen Sie den Stecker aus dem USB-Port. Speicherkarte – Ziehen Sie die SD/MMC-Karte gerade heraus, ohne sie zu verbiegen.

MP3-Datei aufnehmen

Das System ist in der Lage, normale CDs, Radiosender, Schallplatten oder Kassetten im MP3-Format zu codieren und auf Speichermedien mit USB-Port oder SD/MMC-Karte aufzunehmen. Das System erstellt einen Ordner mit der Bezeichnung „**RIP**“ für CD-DA, „**REC**“ für Tuner, Aux-Eingang und Kassette und „**FROMCD**“ für MP3-CDs mit einer standardmäßigen Bitrate von 128 Kbps.

A) CD-Codierung

Codierung von 1 Titel/1 Disc bei 1-facher Geschwindigkeit

1. Spielen Sie den aufzunehmenden CD-Titel normal ab.
2. Drücken Sie während der Wiedergabe ● **REC** (4), damit wird im Display „REC“ angezeigt und „USB“ blinkt.
3. Drücken Sie erneut ● **REC** (4), damit zeigt das Display „REC“ an und „1“ blinkt.
4. Drücken Sie erneut ● **REC** (4), damit blinkt „REC USB“. Die Codierung wurde gestartet.
5. Nachdem die Aufnahme beendet ist, wird die Wiedergabe automatisch beendet.
6. Drücken Sie „Stopp“ ■ (3), um die Aufnahme zu unterbrechen.
7. Zum Codieren einer gesamten CD drücken Sie zunächst Stopp und dann dreimal ● **REC** (4), bis im Display „REC USB“ blinkt. Das System startet nun die Wiedergabe der CD und codiert die gesamte Disc.

Hinweis:

- Die Aufnahmegeschwindigkeit ist 1:1.
- Das Aufnahmeformat ist voreingestellt auf – MP3-Bitrate: 128 Kbps, Abtastrate: 44,1 kHz
- Drücken Sie „Stopp“ ■ (3), um die Aufnahme zu unterbrechen.

B) MP3-Datei kopieren

Wenn Sie eine MP3-Disc anstatt einer CD einlegen, kopiert das System die Dateien auf das USB-Speichermedium, wenn Sie ● **REC** (4) drücken. Der Vorgang entspricht der CD-Codierung, wie oben beschrieben, und das System schaltet nur in den Kopiermodus um, wenn die MP3-Datei gelesen werden kann.

C) DAB-Codierung

1. Hören Sie den Sender, den Sie aufnehmen möchten.
2. Drücken Sie zweimal ● **REC** (4), bis im Display „REC USB“ blinkt. Die Codierung läuft.
3. Nach Beendigung der Aufnahme drücken Sie „Stopp“ ■ (3), „REC USB“ erlischt.

D) Kassette/Plattenspieler codieren

- 1) Schließen Sie einen USB-Stick oder eine SD/MMC-Karte zur Aufnahme an (achten Sie auf ausreichende Speicherkapazität).
- 2) Stellen Sie das Gerät mit der Funktionstaste (10) auf den gewünschten Codiermodus ein und starten Sie die Wiedergabe des aufzunehmenden Titels. Dann drücken Sie zweimal ● **REC** (4).
- 3) Im LCD-Display (2) blinkt „REC USB“. Das System startet die Codierung.
- 4) Starten Sie die Wiedergabe der Kassette oder Ihres externen Geräts zur Codierung im MP3-Format.
- 5) Nach Beendigung der Aufnahme drücken Sie „Stopp“ ■ (3), „USB“ und „REC USB“ erlöschen.

E) Titel trennen (nur auf der Fernbedienung)

Sie können die aufgenommenen Musiktitel von Kassette oder DAB-Radio usw. trennen. Drücken Sie während der Codierung von Kassette oder Aux-Eingang einmal **TS** (Titel trennen) (auf der Fernbedienung), damit generiert das System einen neuen Titel und setzt die Aufnahme fort. „SPEICHERN“ blinkt einmal im LCD-Display zur Anzeige, dass ein neuer Titel erfolgreich erstellt wurde.

Datei auf USB-Speichermedium/SD-Karte löschen (mit Fernbedienung)

Das System kann Dateien wie folgt löschen:

1. Schließen Sie das Speichermedium an und rufen Sie den Modus „USB“ auf.
2. Drücken Sie „Löschen“, im LCD-Display (2) wird „del ---001“ angezeigt.
3. Drücken Sie „Springen vorwärts“ ►► oder „Springen rückwärts“ ◄◄ zur Auswahl der zu löschenden Datei.
4. Drücken Sie „Löschen“ zur Anzeige von „Ja/Nein“ und dann „Springen vorwärts“ ►► oder „Springen rückwärts“ ◄◄ zur Auswahl von „Ja“ oder „Nein“.
5. Drücken Sie erneut „Löschen“ zur Bestätigung.

Hinweis:

- Drücken Sie einmal „Stopp“ auf der Fernbedienung, um den Löschmodus zu verlassen.

Plattenspieler

Hinweis:

- Die Abdeckung von der Nadel nehmen.
- Der Tonarm muss vor dem Betrieb aus der Tonarm-Halterung genommen und nach dem Betrieb dort wieder gesichert werden.

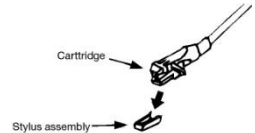

English	Deutsch
Cartridge	Kartusche
Stylus assembly	Installation der Nadel

1. Wählen Sie die Funktion „Phono“ (10).
2. Stellen Sie den Geschwindigkeitsregler (27) auf die entsprechende Position für die Schallplatte ein.
3. Die Schallplatte auf den Plattenteller legen (und den Achsadapter (26) je nach Bedarf verwenden).
4. Heben Sie den Tonarm von der Tonarmhalterung und bewegen Sie ihn langsam auf den Plattenteller zu. Der Drehteller beginnt sich zu drehen.
5. Den Tonarm auf die gewünschte Stelle der Schallplatte setzen.
6. Stellen Sie die gewünschte „Lautstärke“ (19) ein.
7. Am Ende der Schallplatte hört der Plattenteller automatisch auf sich zu drehen. Heben Sie den Tonarm von der Schallplatte und setzen Sie ihn auf die Tonarmhalterung zurück.
8. Zur vorzeitigen Beendigung der Wiedergabe heben Sie den Tonarm von der Schallplatte und setzen Sie ihn auf die Tonarmhalterung zurück.

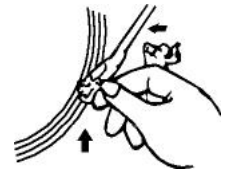

Hinweis: Bei einigen Schallplatten liegt der Bereich des automatischen Wiedergabestopps außerhalb der Geräteeinstellungen und die Wiedergabe wird daher vor dem Ende des letzten Titels beendet. In diesem Fall stellen Sie die Automatische Endabschaltung auf „Aus“, dann läuft die Schallplatte bis zum Ende der Aufnahme, stoppt aber nicht automatisch (schalten Sie den Netzschalter aus oder stellen Sie die Automatische Endabschaltung (28) wieder auf „Ein“, um den Plattenteller anzuhalten. Dann setzen Sie den Tonarm auf die Tonarmhalterung zurück.

Kassettenwiedergabe

ALLGEMEINE BEDIENUNGSHINWEISE

Beenden/Auswerfen	Drücken, um den Kassettenbetrieb zu beenden. Erneut drücken, um die Kassettentür zu öffnen.
Schneller Vorlauf und Schneller Rücklauf	Drücken, um die Kassette vor- oder zurückzuspulen. Nach dem Stillstand der Kassette die Tasten Stopp/Suchlauf rückwärts/Auswerfen drücken.
Wiedergabe	Drücken Sie die Taste, um die Wiedergabe zu starten.
Pause	Kassettenwiedergabe vorübergehend unterbrechen. Erneut drücken, um die Wiedergabe fortzusetzen.

Wiedergabe

- Wählen Sie mit der „Funktionstaste“ (10) „Kassette“.
- Eine Kassette einlegen.
- Drücken Sie „Wiedergabe“, um die Wiedergabe zu starten.
- Stellen Sie die „Lautstärke“ (14/24) ein.
- Drücken Sie „Pause“, um die Wiedergabe zu unterbrechen.
- Drücken Sie am Ende „Stopp/Auswerfen“.

Hinweis:

Beide Kassettendecks können nacheinander wiedergegeben werden. Drücken Sie „Pause“ und „Wiedergabe“ auf Deck 1 und „Wiedergabe“ auf Deck 2, dann beginnt die Kassette in Deck 1 automatisch mit der Wiedergabe, wenn Deck 2 endet.

Weitere Funktionen







A. Sleptimer (nur auf der Fernbedienung)

1. Drücken Sie „Sleep“ auf der Fernbedienung, „SLP-120“ wird im LCD-Display (6) angezeigt.
2. Drücken Sie die Taste mehrmals, um die Zeiten des Sleptimers als 120 > 90 > 60 > 45 > ... 15 Minuten zu durchlaufen. Das Sleptimer-Symbol **ZZZ** wird angezeigt.
3. Das System stoppt und begibt sich automatisch in den Stand-by-Modus, wenn die Zeit abgelaufen ist.
4. Zum Löschen des Sleptimers drücken Sie mehrmals „Sleep“, bis „SLP-aus“ angezeigt wird und **ZZZ** erlischt.

B. Weckalarm einstellen (nur auf der Fernbedienung)

Diese Funktion schaltet das System automatisch ein und weckt Sie mit CD, DAB- oder UKW-Radio, USB- oder SD-Speichermedium.



Versetzen Sie das Gerät zunächst in den Stand-by-Modus, dann halten Sie „Timer“ auf der Fernbedienung gedrückt, um den Einstellungsmodus aufzurufen. Im LCD-Display wird „TIMER EINSTELLEN“ angezeigt, was zu „QUELLE WÄHLEN“ umschaltet und  blinkt im Display:

- 1) Aufweckquelle: Drücken Sie mehrmals die Funktionstaste zur Auswahl der Signalquelle als „CD“ – „FM“ – „DAB“ – „USB“ – „SD“. Drücken Sie „Timer“ zur Bestätigung.
- 2) Wecklautstärke: Drücken Sie „Springen vorwärts“  / „Springen rückwärts“  zur Einstellen der Wecklautstärke, dann drücken Sie „Timer“ zur Bestätigung.
- 3) Weckzeit: Drücken Sie „Springen vorwärts“  / „Springen rückwärts“  zum Einstellen der Stunde und dann „Timer“ zur Eingabe der Stunde. Drücken Sie „Springen vorwärts“  / „Springen rückwärts“  zum Einstellen der Minuten und dann „Timer“ zum Speichern.

Hinweis

- Wird beim Erreichen der eingestellten Weckzeit keine Musikquelle erkannt (wie USB/CD), begibt sich das System automatisch in den UKW-Modus.
- Beim Wecken mit UKW- oder DAB-Radio stellt sich das System auf die letzte Frequenz ein.
- Schalten Sie das System während des Weckalarms manuell aus, da es sich nicht automatisch ausschaltet.

● Timer-Funktion aktivieren/deaktivieren

1. Zur Aktivierung des Timers drücken Sie einmal „Timer“ auf der Fernbedienung, bis  im LCD-Display (2) angezeigt wird.
2. Zum Löschen der Timerfunktion drücken Sie einmal „Timer“, bis  erlischt.

C. EQ-Voreinstellungen

Das Gerät bietet vier verschiedene Sound-Modi für ein optimales Hörvergnügen. Der gewünschte Effekt kann durch Drücken der Taste „preset EQ“ (22) wie folgt eingestellt werden:



Fernbedienung

Delete this line

Batterien einsetzen (nicht mitgeliefert)

Die Fernbedienung erfordert 2 x „AAA“ Batterien für den Betrieb

Tastenbelegung

Ein/Stand-by	Gerät einschalten/Standby einschalten
Wiedergabe/Pause ▶ /Band	Im CD/USB-Modus: Wiedergabe starten und unterbrechen Im DAB-Modus: DAB und UKW umschalten
Springen vorwärts ▶▶ /rückwärts ◀◀ /Sendersuche+/-	Im CD/USB-Modus: Auswahl des vorherigen/nächsten Titels Tuner: Radiofrequenz erhöhen/verringern
Stopp ■ /Enter	Im CD/USB-Modus: Wiedergabe beenden Im Tunermodus: Stereo/Mono umschalten
Ordner/Senderspeicher aufwärts/abwärts	Im Tunermodus: Senderspeicher aufwärts/abwärts wählen Im USB-Modus: Ordner aufwärts/abwärts wählen
Wiedergabemodus	Im CD-Modus: Zufalls-/Wiederholungsfunktion aktivieren
Öffnen/Schließen	CD-Fach öffnen/schließen
Lautstärke -/+	Lautstärke erhöhen/verringern
Sleep/Timer	Gerät eingeschaltet: Sleeptimer aktivieren Im Stand-by-Modus: Timereinstellung aufrufen (gedrückt halten) und Timerfunktion aktivieren/deaktivieren (drücken)
Löschen/Info	Im USB-Modus: Datei auf USB/SD-Speichermedium löschen Im MP3-Wiedergabemodus: ID3-Funktion aktivieren Im DAB/UKW-Modus: Informationen des Senders anzeigen
Rec	Codierung/MP3-Datei-Kopierfunktion aktivieren
Funktion	Funktion wählen
Speicher/Zeit einstellen	Im Standby-Modus: gedrückt halten, um die Uhrzeit einzustellen Im CD/USD/SD/Tunermodus: Senderspeicher einstellen
Scan	Im FM/DAB-Modus: Sendersuche
Voreingestellte EQ	Je nach Wunsch verschiedene gespeicherte Equalizer einstellen
TS	Im Codiermodus: Titeltrennfunktion aktivieren
Stumm	Ton stummschalten

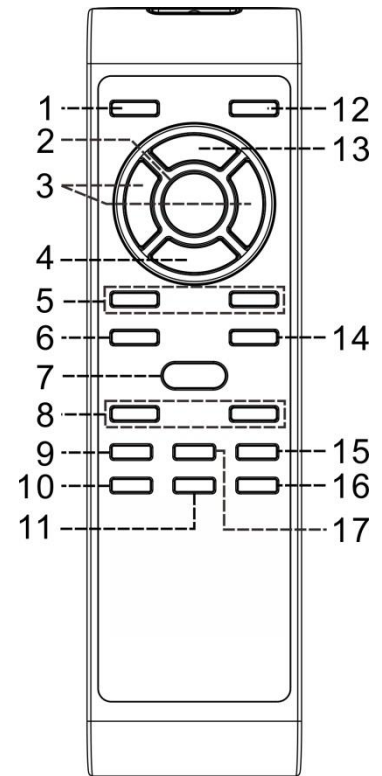

Technische Daten

UKW/FM: 87,5 - 108 MHz

DAB+: Band III 174,92 - 239,2 MHz

Spannungsversorgung: AC 230 V~ 50 Hz

Leistungsaufnahme: 20 W

Hinweis: Aufgrund der ErP-Stufe-2-Anforderungen und zum Schutz der Umwelt schaltet das Gerät automatisch in den Standby-Modus, sobald für mehr als 15 Minuten keine Musik wiedergegeben wird.

DENVER®

www.denver-electronics.com

CE



Elektrische und elektronische Geräte sowie Batterien enthalten Materialien, Komponenten und Substanzen, welche für Sie und Ihre Umwelt schädlich sein können, sofern die Abfallmaterialien (entsorgte elektrische und elektronische Altgeräte sowie Batterien) nicht korrekt gehandhabt werden.

Elektrische und elektronische Geräte sowie Batterien sind mit der durchgestrichenen Mülltonne, wie unten abgebildet, kenntlich gemacht. Dieses Symbol bedeutet, dass elektrische und elektronische Altgeräte sowie Batterien nicht mit dem Hausmüll entsorgt werden dürfen, sie müssen separat entsorgt werden.

Als Endverbraucher ist es notwendig, dass Sie Ihre erschöpften Batterien bei den entsprechenden Sammelstellen abgeben. Auf diese Weise stellen Sie sicher, dass die Batterien entsprechend der Gesetzgebung recycelt werden und keine Umweltschäden anrichten.

Städte und Gemeinden haben Sammelstellen eingerichtet, an denen elektrische und elektronische Altgeräte sowie Batterien kostenfrei zum Recycling abgegeben werden können, alternativ erfolgt auch Abholung. Weitere Informationen erhalten Sie bei der Umweltbehörde Ihrer Gemeinde.

Hiermit erklärt Inter Sales A/S, dass das Radio Typ MRD-165 den Anforderungen der Richtlinie 2014/53/EU entspricht. Der vollständige Text der EU-Konformitätserklärung ist unter der folgenden Internetadresse verfügbar: <http://www.denver-electronics.com/denver-MRD-165/>

Betriebsfrequenzbereich: 87.5-108 MHz

DAB+: Band III 174,92 - 239,2 MHz

Max. Ausgangsleistung: 20W

Importeur:

DENVER ELECTRONICS A/S

Omega 5A, Soeften

DK-8382 Hinnerup

Dänemark

www.facebook.com/denverelectronics

